

Муниципальное бюджетное дошкольное образовательное учреждение
«Металлурговский детский сад №1» комбинированного вида

ПРИНЯТО

на педагогическом совете
МБДОУ «Металлурговский
детский сад №1»
комбинированного вида
Протокол № 1 от 24.08.2023

УТВЕРЖДАЮ

Заведующий МБДОУ
«Металлурговский
детский сад №1»
комбинированного вида
Клепикова А.Э.

Приказ № 1 от 01.09.2023



ПАРЦИАЛЬНАЯ ПРОГРАММА
«МОЯ МАЛАЯ РОДИНА»

Составитель: педагогический коллектив МБДОУ
«Металлурговский детский сад №1»
комбинированного вида

Содержание

Пояснительная записка	3
I. Учебно-тематический план по возрастным группам	8
II. Содержание Программы	12
III. Планируемые результаты освоения программы	20
IV. Диагностический инструментарий	22
V. Информационно-методическое обеспечение Программы	23
Список используемой литературы	25
Приложение	26

Пояснительная записка

*Маленькая Родина все равно большая,
ведь она единственная.*

Ж. Ренар

У каждого человека есть Родина – край, где он родился и где всё кажется особенным, прекрасным и родным. Всё в нём до боли знакомо, некогда остановиться, оглянуться. Но бывают мгновенья, когда свой родной дом становится дорожке всего на свете, и мы связываем понятие человеческого счастья с отчим домом, улицей, поселком...

Малая Родина... У каждого человека она своя, но для всех является той путеводной звездой, которая на протяжении всей жизни определяет очень многое, если не сказать — всё.

Дополнительная общеразвивающая программа «Моя малая Родина» (далее Программа) имеет социально-педагогическую направленность и ориентирована на воспитание ребенка в духе любви к малой родине и уважения к культурно - историческому наследию своего региона и своей страны в целом.

Дополнительная общеразвивающая программа «Моя малая Родина» разработана в соответствии с требованиями следующих нормативных документов:

- Федеральный закон от 29.12.2012г. № 273-ФЗ «Об образовании в РФ».
- «Федеральный государственный образовательный стандарт дошкольного образования», утвержден приказом Министерства образования и науки Российской Федерации от 17 октября 2013г. № 1155.
- Концепция развития дополнительного образования детей до 2030 года (Распоряжение Правительства РФ от 31 марта 2022г. № 678-р).
- Постановление Главного санитарного врача Российской Федерации от 28.08.2021г № 2 «Об утверждении СанПиН 1.2.3685-21 «Гигиенические нормативы и требования к обеспечению безопасности и (или) безвредности для человека факторов среды обитания».

- Устав МБДОУ «Металлурговский детский сад №1» комбинированного вида.

В наше время, когда оказались утраченными многие духовные и моральные ценности, важно создавать условия для ознакомления детей дошкольного возраста с историей, культурой родного края, учить бережно относиться к природе, прививать любовь к малой родине.

Дошкольный возраст как период складывания первооснов личности имеет свои потенциальные возможности для развития высших нравственных чувств, в том числе ценностного отношения к малой и большой Родине, воспитания основ гражданственности. Основой в воспитании у дошкольников гражданских чувств являются накопление детьми социального опыта жизни в своем Отечестве, усвоение принятых в обществе норм поведения, развитие интереса к ее истории и культуре, формирование позитивного отношения к прошлому и настоящему родной страны, родного края. Наравне с другими компонентами правомерно включить в содержание воспитания патриота гражданина такие составляющие, как любовь к родине, к родным местам, знания об истории, культуре и традициях малой родины, проявление познавательного интереса к знаниям о ней. При этом природные особенности, местные культурно-исторические обычаи и традиции, народное творчество являются для дошкольников наиболее доступными средствами формирования положительного отношения к своей малой родине, развитие интереса к разным сторонам жизни родного края.

Данная Программа поможет детям в изучении своей малой родины, будет способствовать воспитанию патриотизма, таких духовно-нравственных качеств, как милосердие, терпимость, сострадание, трудолюбие, чувство долга и ответственности.

Актуальность и новизна программы заключается в том, что дошкольники не просто слушатели и зрители, а активные его участники. Так, в основу программы легла идея совместного изучения родителями и детьми достопримечательности, традиции, профессии жителей п. Metallургов через маршрутные листы, составленные педагогами.

Цель программы:

воспитание у дошкольников любви к малой родине через организацию взаимного сотрудничества с родителями воспитанников и организаций п. Metallургов.

Задачи программы:

- формировать у старших дошкольников нравственные качества личности через ознакомление с родным поселком;
- формировать гражданскую позицию и патриотические чувства к прошлому, настоящему и будущему родного края, чувства гордости за свою малую Родину;
- расширить представления детей об истории, культуре, профессиях, людях, социально-экономической значимости родного поселка;
- сформировать представления о том, чем славен родной край;
- воспитывать чувства уважения к профессиям и труду взрослых;
- формировать бережное отношение к природе.

Программа построена на основе следующих принципов:

- **Принцип культурологический.** Позволяет познакомить детей дошкольного возраста с краеведческой культурой и традициями Кузбасса.
- **Принцип историзма.** Реализовывается путем сохранения хронологического порядка, описываемых явлений и сведения их к двум историческим понятиям: прошлое (давным-давно) и настоящее (в наши дни).
- **Принцип гуманизации.** Ориентация на высшие общечеловеческие понятия — любовь к близким, к родному поселку, к Отечеству.
- **Принцип дифференциации.** Создание оптимальных условий для самореализации каждого воспитанника в процессе освоения знаний о родном поселке с учётом возрастных особенностей ребёнка, накопленного им опыта, эмоциональной и познавательной сферы.
- **Принцип преемственности.** Сотрудничество с социальными

институтами (семьями воспитанников, библиотекой, с Домом творчества, с Советом ветеранов и др.).

- **Принцип комплексно-тематического планирования.**

Позволяет конкретизировать материал каждого блока Программы по темам на каждый месяц.

- **Принцип создания предметно-развивающей среды.**

Позволяет функционально моделировать и преобразовывать предметно-развивающую среду для обогащения содержания детской деятельности при познании родного края.

- **Принцип целостности содержания образования.**

Представление дошкольника о малой родине должно быть единым и целостным.

- **Принцип смыслового отношения к миру.**

Образ родного края для ребёнка – это не абстрактное, холодное знание о нем. Это не знание для меня: это мои знания. Это не мир вокруг меня: это мир, частью которого я являюсь и который так или иначе переживаю и осмысляю для себя.

- **Принцип систематичности.**

Предполагает наличие единых линий развития и воспитания.

- **Принцип обучения деятельности.**

Главное – не передача детям готовых знаний, а организация такой детской деятельности, в процессе которой они сами делают открытия, узнают что-то новое путём решения доступных проблемных задач.

- **Принцип овладения культурой.**

Обеспечивает способность ребёнка ориентироваться в образе поселка, в котором живут, и действовать (или вести себя) в соответствии с результатами такой ориентировки и с интересами и ожиданиями других людей.

Структура программы

Содержание программы систематизировано по тематическим блокам, которые тесно взаимосвязаны друг с другом. Содержание каждого блока можно сократить или расширить, все зависит от творческого подхода педагога и

условий ДОУ.

1-й блок «Ближайшее окружение - семья, детский сад»,

2-й блок «Историческое прошлое и настоящее поселка Metallургов»
(возникновение поселка, подвиги земляков на фронте и в тылу),

3-й блок «Природа родного края» (растительный и животный мир, полезные ископаемые),

4-й блок «Культура поселка» (художественная среда, развитие труда и ремесел в поселке),

5-й блок «Встреча с людьми интересных профессий, проживающих в п. Metallургов, знаменитыми земляками».

Сроки реализации Программы- два года.

В течение учебного года Программа предусматривает следующую периодичность занятий: один раз в неделю в старшей и подготовительной к школе группах. Длительность занятий для каждого возраста детей устанавливается согласно СанПиН.

Реализация программы «Моя малая Родина» осуществляется в процессе:

- образовательной деятельности, осуществляемой в процессе организации различных видов детской деятельности;

- образовательной деятельности, осуществляемой в ходе режимных моментов;

- самостоятельной деятельности детей;

- совместной образовательной деятельности с семьей.

Содержание программы реализуется в процессе разнообразных видов детской деятельности: игровой, трудовой, коммуникативной, продуктивной, познавательно-исследовательской, музыкально-художественной, чтения художественной литературы.

I. Учебно-тематический план

№ п/п	Возрастные группы	Количество часов
1.	Старшая группа	36 ч. (1 раз в неделю)
2.	Подготовительная группа	36 ч. (1 раз в неделю)

Старшая группа-5-6 лет

Название блока и тем Программы	Количество часов
1 блок. Ближайшее окружение - семья, детский сад.	7
Вместе дружная семья	1
Как я забочусь о своих близких?	1
Как можно порадовать родителей?	1
Мой любимый детский сад!	1
Праздничный концерт «Дорогие наши воспитатели»	
Бабушка и дедушка в семье	1
Концерт «Бабушка рядышком с дедушкой»	
Кто заботится о нас в детском саду?	1
Дружат дети на планете	1
2 блок. Историческое прошлое и настоящее поселка Металлургов»	10
Поселок Metallургов-частица Кузбасса	2
Виртуальная экскурсия «Мой посёлок»	1
Вот моя улица	1
Рождение поселка Metallургов	2
Экскурсия в библиотеку п. Metallургов (фотовыставка «Поселок в прошлом и настоящем»)	1
Достопримечательности моего поселка	1
Наши земляки-герои Великой Отечественной войны	1
Экскурсия к Обелиску и возложение цветов	1

Экскурсии «Достопримечательности и профессии в п. Metallургов» (родители и дети) по маршрутным листам	
3 блок – Природа родного края	5
Растительный мир родного края	2
Животный мир родного края	2
Правила поведения в природе	1
4 блок. Культура поселка (художественная среда, развитие труда и ремесел в поселке)	7
Посещение мини-музея «Русская изба» (музыкальный зал ДОУ)	1
Знакомство с предметами старинного быта	2
Знакомство с русским народным костюмом (посиделки)	1
В гостях ансамбль «Хорошки» (музыкальная школа п. Metallургов)	1
Беседа-игра «Русские народные промыслы». Резьба по дереву	1
Бабушкин половик-подарок из далекого прошлого	1
Масленица-традиционный праздник жителей п. Metallургов	
Экскурсии «Достопримечательности и профессии в п. Metallургов» (родители и дети) по маршрутным листам	
5 блок – «Встреча с людьми интересных профессий, проживающих в п. Metallургов, знаменитыми земляками»	7
Встреча с тренером - преподавателем ДЮСШ Чернухиным А.В.	1
Встреча с ветераном труда Минаковой З.Д., автором песни «Милый край»	1
Встреча с мастером резьбы по дереву Шириковым Ю.С.	1
Экскурсия в музей «Боевая техника времен ВОВ» (изготовление боевой техники из дерева мастером)	2
Экскурсия в музей «Боевая техника времен ВОВ». Презентация «Боевая машина Катюша»	2
Экскурсия в музей «Кукла в военной форме» (экскурсовод ребенок из подготовительной группы)	2
Торжественный праздник, посвященный победе в ВОВ «Этих дней не смолкнет слава...».	
Экскурсия к Обелиску и возложение цветов	
Экскурсии «Достопримечательности и профессии в п. Metallургов» (родители и дети) по маршрутным листам	
Мониторинг освоения воспитанниками программы	

Подготовительная к школе группа – 6-7 лет

1 блок. Ближайшее окружение - семья, детский сад	5
Дети и родители	1
Семейные традиции	1
Творческая мастерская «Создаем образ своей семьи» (родовое древо)	1
Детский сад – моя вторая семья	1
Праздничный концерт «Дорогие наши воспитатели»	
Беседа «Пожилые люди»	1
Концерт «Бабушка рядышком с дедушкой»	
2 блок. Историческое прошлое и настоящее поселка Металлургов»	12
Карта и символика Кемеровской области-Кузбасса	2
Символика Новокузнецкого муниципального района	1
Мой поселок – частица Кузбасса	1
Виртуальная экскурсия по поселку Metallургов	1
Творческая игра «Мой адрес посёлок, дом и улица...»	1
Экскурсия в библиотеку п. Metallургов (вехи истории поселка – 1930-2022гг))	1
Досуг - встреча с Советом ветеранов п. Metallургов (рассказы ветеранов об истории возникновения поселка)	1
Наши земляки-герои Великой Отечественной войны	1
Экскурсия к обелиску и возложение цветов	1
Достопримечательности нашего поселка и профессии нашего поселка: - виртуальная экскурсия на Плотниковскую птицефабрику» - виртуальная экскурсия в Гараж п. Metallургов (ознакомление с сельскохозяйственным транспортом)	1
Экскурсии «Достопримечательности и профессии в п. Metallургов» (родители и дети) по маршрутным листам	

3 Блок . Природа родного края	5
Охрана природы	1
Красная книга Кузбасса	1
Виртуальная экскурсия по музеям-заповедникам Кузбасса	2
Правила поведения в природе	1
4 блок. Культура поселка (художественная среда, развитие труда и ремесел в поселке)	8
История русского быта	1
Посещение мини-музея «Русская изба» (Дом творчества п. Metallургов)	1
Особенности народного костюма (Посиделки у ветеранов труда п. Metallургов)	1
Знакомство с русскими народными промыслами : резьба по дереву	1
Экскурсия в музей « Боевая техника времен ВОВ» (рассматривание боевой техники, изготовленной из дерева))	1
Знакомство с русскими народными промыслами : художественная ковка из металла	1
Знакомство с русскими народными промыслами « О чем рассказал русский домотканый половик»	1
История русской вышивки	1
Развлечение «Масленица - традиционный праздник жителей п. Metallургов»	
5 Блок. Встреча с людьми интересных профессий, проживающих в п. Metallургов, знаменитыми земляками.	6
Встреча с тренером преподавателем команды «СКА-Mеталлург» Чернухиным А.В.	1
Экскурсия на стадион п. Metallургов. Организация спортивной игры «Ключка с мячом».	1
Экскурсия в музей «Кукла в военной форме».	1
Встреча с ветераном труда Минаковой З.Д.. автором песни «Песня о родном поселке», автором стихов «Деревенька»	1
Встреча с фотохудожником, членом союза журналистов РФ Лобачевым Ю.С. (его фотографии вошли во всероссийскую Энциклопедию путешествий)	1
Виртуальная экскурсия по п. Metallургов (1
Торжественный праздник, посвященный победе в ВОВ «Этих дней не смолкнет слава...	

Экскурсия к обелиску и возложение цветов	
Мониторинг освоения воспитанниками программы	

Содержание тем учебного курса

Содержание Программы

Содержание программы реализуется через разные формы взаимодействия с воспитанниками и членами их семей:

- тематические экскурсии, походы, целевые прогулки, поездки по поселку; эмоциональные рассказы педагога, родителей, исторические беседы, просмотр презентаций, видеороликов;

- беседы, посвященные истории и культуре поселка, края; культурные практики;

- совместная деятельность педагогов, детей, родителей: сбор информации о поселке, экскурсии по поселку, подбор видеоматериалов, домашние задания, акции, оформление мини – музея «Кукла в военной форме», «Боевые машины времен ВОВ»; презентации, проекты, участие в конкурсах разного уровня и др.

- самостоятельная деятельность детей: продуктивная, конструктивная деятельность, развивающие игры, просмотр презентаций, буклетов, фотохроники и др.;

- активные формы: культурно - досуговая деятельность патриотического содержания; праздники календарного круга, фестивали солдатской песни, концерты, посвященные Дню Победы;

- деятельные формы обучения: создание образовательных ситуаций для общения, встречи с интересными людьми, творческие задания и др.

Организация встреч с людьми интересных профессий, героями поселка Metallургов способствует развитию у детей интереса общаться с конкретным человеком, узнавать о его профессии. Через общение с людьми интересных профессий у детей накапливается социальный опыт, развивается ранняя профориентация. Ознакомление с народными ремеслами, творчеством поселка и края, посещение выставок художников, интеллектуальные игры создают атмосферу творческого познания и очень важны для воспитания позитивно – ценностного отношения к окружающему

миру у дошкольников.

Особое внимание в своей работе мы уделили укреплению связей с родителями. Мы добились того, что родители стали не сторонними наблюдателями, а активными участниками педагогического процесса; они принимают участие не только в праздниках, где играют роли, читают стихи, участвуют в играх, но и проводят совместно с детьми экскурсии по поселку по маршрутным листам.

Осознанное включение родителей (законных представителей) в совместный образовательный процесс позволяет значительно повысить эффективность реализации Программы.

1 Блок - «Ближайшее окружение - семья, детский сад»

Задачи данного раздела по возрастным группам:

Старшая группа	Подготовительная группа
<ul style="list-style-type: none">-Продолжать воспитывать уважительное отношение и чувство принадлежности к своей семье.- Углублять представления ребенка о семье и ее истории.- Углублять представления о том, где работают родители, как важен для общества их труд.- Поощрять посильное участие детей в подготовке различных семейных праздников.- Учить уважать старших, заботиться о младших. Помогать им, защищать тех, кто слабее.- Формировать такие качества, как сочувствие, отзывчивость,	<ul style="list-style-type: none">- Расширять представления детей об истории семьи в контексте истории родной страны (роль каждого поколения в разные периоды истории страны).- Продолжать воспитывать уважение к традиционным семейным ценностям; уважительное отношение и чувство принадлежности к своей семье, любовь и уважение к родителям.- Воспитывать заботливое отношение к пожилым людям.- Учить проявлять заботу о близких людях, с благодарностью принимать заботу о себе.

<p>внимательное отношение к окружающим (взрослым и сверстникам), умение проявлять заботу, с благодарностью относиться к помощи и знакам внимания.</p> <p>- Приучать к выполнению постоянных обязанностей по дому.</p>	<p>- Учить создавать простейшее генеалогическое древо с опорой на историю семьи.</p> <p>- Развивать интерес к профессиям родителей и месту их работы.</p> <p>- Закреплять умение называть свое имя, фамилию, отчество, возраст, дату рождения, домашний адрес, телефон, имена и отчества родителей, их профессии.</p>
<p>- Продолжать формировать интерес к детскому саду, воспитывать отношение к нему как ко второму дому.</p> <p>- Расширять представления о профессиях сотрудников детского сада.</p> <p>- Воспитывать у детей уважение к сотрудникам детского сада, бережное отношение к труду взрослых, желание оказывать посильную помощь.</p>	<p>- Познакомить с историей детского сада.</p> <p>- Воспитывать восприятие пространства детского сада как «второго дома» с соответствующими правами и обязанностями.</p> <p>- Формировать представления о профессиях сотрудников детского сада, их обязанностях, качествах души.</p> <p>- Воспитывать доброжелательность, готовность выручить сверстника, умение считаться с интересами и мнением товарищей.</p>

Виды детской деятельности

- Составление родословной (совместно с родителями), презентация в группе.
- Рассматривание фотографий «Каким я был и каким стал».
- Рисование: «Мой портрет», «Моя семья».

- Изготовление фотоальбома «Семейные традиции» (совместно с родителями).
- Рассматривание сюжетных картин из серии «Моя семья».
- Проект «Моя семья».
- Составление семейной газеты «Мои родители».
- Разыгрывание ситуаций: Намечается День твоего рождения... Приближается День матери... Все твои родственники придут к тебе на Новый Год... .
- Посещение и помощь пожилым людям: бабушкам, дедушкам (совместно с родителями) .
- Оформление открытки с поздравлением ко Дню пожилых людей.
- Приглашение на «Сладкий вечер» бабушек и дедушек. Тема: «Золотые руки», чтение стихов о бабушке и о дедушке.
- Игра –путешествие «Наш детский сад».
- Составление правил, которые помогут нам жить дружно!
- Просмотр презентации история детского сада.
- Оформление открытки с поздравлением ко Дню дошкольного работника.
- Коллективное творческое дело, участие в конкурсе «Поздравим детский сад с днем рождения».
- Оформление фотовыставки на тему «Традиции группы».
- Конкурс «Герб нашей группы».

**2 Блок- «Историческое прошлое и настоящее поселка
Металлургов» (возникновение поселка, подвиги земляков на
фронте и в тылу).**

Задачи данного раздела по возрастным группам:

Старшая группа	Подготовительная группа
- Формировать первоначальные представления о Кузбассе.	- Расширить знания детей о Кемеровской области - Кузбассе;
- Расширять представления о малой Родине, через ознакомление с	- Познакомить с символикой Новокузнецкого района.

<p>достопримечательностями, культурой, традициями родного края, с замечательными людьми, прославившими свой край.</p> <p>- Знакомить детей с историческим прошлым и настоящим поселка Metallургов посредством организации совместных экскурсий (родители и дети) по маршрутным листам.</p> <p>- Воспитывать у детей чувство гордости и уважения к защитникам нашей Родины, приглашая военных, ветеранов из числа близких родственников детей.</p>	<p>- Учить детей умению работать с картой Кемеровской области-Кузбасса, находить свой район, поселок.</p> <p>- Расширять представление детей о создании улиц нашего поселка, откуда пошли названия.</p> <p>- Продолжать знакомить детей с историческим прошлым и настоящим поселка Metallургов посредством организации совместных экскурсий (родители и дети) по маршрутным листам.</p> <p>- Формировать интерес дошкольника к настоящему поселка Metallургов, развитию инфраструктуры, строительству, появлению новых объектов.</p> <p>- Продолжать формировать знания и представления о труде взрослых, профессиях посредством ознакомления с предприятиями села: птицефабрика, гараж, хлебопекарня и др.</p> <p>- Воспитывать уважение и гордость к людям первопроходцам, героям труда, героям Великой Отечественной Войны, защитникам Отечества.</p>
---	--

Виды детской деятельности

- Виртуальная экскурсия по п. Metallургов.
- Чтение стихов о малой Родине.
- Викторина «Моя малая Родина».
- Составление рассказа «Дом, в котором я живу».
- Оформление альбома «Мой поселок - Metallургов».
- Проект «Двор моей мечты».
- Рассказ воспитателя о земляках нашего края. Прослушивание песни «День победы». Экскурсия к Обелиску.
- Беседа, рассматривание картин из серии «Профессии».
- Чтение стихов о профессиях людей, разгадывание загадок.
- Оформление стенда «Труд людей разных профессий» (совместно с родителями).
- Ознакомление с символикой Кемеровской области-Кузбасса – флагом, гербом, прослушивание гимна Кузбасса.
- Ознакомление с символикой Новокузнецкого района – флагом, гербом.
- Конкурс «Герб нашего поселка».
- Просмотр видеофильма «Многонациональный край». Оформление альбома «Национальный поселок».
- Беседа, рассматривание карты Кемеровской области – Кузбасса. Отметить на карте Новокузнецкий район п. Metallургов.
- Виртуальная экскурсия «Птицефабрика» (в п. Metallургов).
- Виртуальная экскурсия «Гараж в п. Metallургов». Знакомство с сельскохозяйственным транспортом, работающим на полях п. Metallургов.
- Экскурсии в библиотеку п. Metallургов, в Дом творчества п. Metallургов.
- Коллективная работа «Никто не забыт, ничто не забыто» (плакат памяти героев ВОВ ко Дню Победы)
- Музыкально-спортивный праздник посвященный Дню защитника отечества (приглашенные гости солдаты срочной службы).
- Составление безопасных маршрутов в детский сад.

- Досуг-встреча с Советом ветеранов.

3 Блок – «Природа родного края»

Задачи данного раздела по возрастным группам:

Старшая группа	Подготовительная группа
<ul style="list-style-type: none">- Формировать основы экологической культуры и безопасного поведения в природе.- Формировать понимание того, что в природе все взаимосвязано, что человек не должен нарушать эту взаимосвязь. Чтобы не навредить животному и растительному миру.- Продолжать формировать представления о природных объектах нашего края: растительном и животном мире лесов, полей.- Воспитывать заботливое, бережное отношение к природе посредством наблюдений за объектами природы на территории ДОУ.	<ul style="list-style-type: none">- Расширять представления о природных богатствах Кемеровской области-Кузбасса: растительном и животном мире, полезных ископаемых.- Познакомить с Красной книгой Кузбасса (растительный и животный мир).- Воспитывать любовь к природе родного края и чувства сопричастности к ее сбережению.- Дать понятие о заказниках (заповедниках).

Виды детской деятельности

- Сладкий вечер «Чай бабушки Арины» - рассказ бабушки о травах.
- Беседа «Доктор природа» (о лекарственных растениях).
- Рассматривание альбома «Растения нашего края».
- Показ презентации «Природа нашего края».
- Чтение стихотворения «Моя родина пахнет душицей...» А. Заряев.
- Чтение рассказа «Зелёные страницы».
- Дидактические игры: «Собери букет», «Узнай растение», «Что лишнее?», «Вершки – корешки», лото «В мире растений» и др..

- Оформление альбома «Природа нашего края».
- Рассматривание «Красной книги».
- Рисование, создание книжки – малышки «Растения в моем поселке» (занесенные в Красную книгу).
- Оформление книжки – малышки «Животные нашего края» (занесенные в «Красную книгу»).
- Беседа « Домашние и дикие животные нашего поселка».
- Чтение рассказа К. Д. Ушинского «Спор животных».
- Сюжетно-ролевая игра «У нас в деревне».
- Коллективная аппликация «Скотный двор», «Дикие животные в лесу».
- Беседа о птицах, рассматривание слайдов на тему «Птицы нашего края».
- Проект «Природные памятники», просмотр слайдов.
- Проект «Поможем птицам зимой».
- Виртуальные путешествия в заповедники Кузбасса.
- Презентация «Полезные ископаемые», сбор камней для коллекции.

4 блок – «Культура поселка» (художественная среда, развитие труда и ремесел в поселке)

Задачи данного раздела по возрастным группам:

Старшая группа	Подготовительная группа
<ul style="list-style-type: none"> - Познакомить с народными традициями и обычаями (с учетом региональных особенностей и национальностей детей группы). - Познакомить детей с разными видами ремесел (резьба по дереву, вышивка и др.), познакомить с профессиями ремесленников через экскурсии, встречи. - Формировать бережное отношение 	<ul style="list-style-type: none"> - Формировать первоначальные представления о разных видах декоративно-прикладного искусства в Кузбассе и его значении в жизни каждого человека. - Познакомить детей с разными видами ремесел (кузнечное дело, гончарное, резьба по дереву, ткачество), познакомить с профессиями ремесленников через

к тому, что сделано руками человека.	экскурсии, встречи.
- Прививать детям чувство благодарности к людям за их труд.	- Познакомить дошкольников с архитектурой поселка,
- Знакомить детей с русским народным творчеством: народной музыкой, пение народных песен, частушек, пляски в хороводе.	строительством изб, утварью. - Знакомить детей с русским народным творчеством: народной музыкой, пение народных песен, частушек, пляски в хороводе.

Виды детской деятельности

- Аппликация «Украсим одежду бабушки» (используем русский орнамент).
- Оформление альбома «Национальная одежда».
- Прослушивание русских народных песен, шуток – прибауток.
- Разучивание танца «Валенки», хороводной песни «Во поле береза стояла».
- Игры наших дедушек и бабушек. Разучивание игр «Городки», «Гори, гори ясно», «Краски», «Горелки».
- Экскурсия в мини-музей «Русская изба».
- Презентация и выставка поделок из дерева.
- «Каков мастер – такова и работа». Экскурсия в Дом творчества п. Металлургов.
- Экскурсия в музей «Боевая техника времен ВОВ» (рассматривание боевой техники , изготовленной мастером из дерева).
- Посиделки «Тайна бабушкиного сундучка».
- Презентация и выставка изделий из металла. Знакомство с кузнечным делом.
- Презентация «Путь ткацкого станка», знакомство с профессией ткача.
- Презентация «Русская народная вышивка», выставка изделий наших бабушек.
- Презентация «История широкой Масленицы».
- Развлечение «Масленичная неделя».

- Изготовление поделок на «Масленичную ярмарку»

5 Блок – «Встреча с людьми интересных профессий, проживающих в п. Metallургов, знаменитыми земляками»

Задачи данного раздела по возрастным группам:

Старшая группа	Подготовительная группа
<ul style="list-style-type: none">- Знакомить детей с фольклорным и музыкальным, литературным и художественным наследием через ознакомление с творчеством людей, прославивших поселок Metallургов;- Способствовать ознакомлению детей с подвигом народа через рассказы о подвигах своих дедов и прадедов;	<ul style="list-style-type: none">- Расширять представления детей о творчестве Кузбасских поэтов и писателей, художников, артистов;- Расширять знания детей о творчестве людей, прославивших п. Metallургов.- Расширять представления детей о подвигах земляков во время ВОВ и локальных войн;- Прививать детям чувство благодарности к людям за их заслуги, за их труд.

Виды детской деятельности

- Встреча с интересными людьми «Встреча с фотохудожником, членом союза журналистов Лобачевым Ю.С.».
- Рассмотрение альбома «Мой родной дом-мой поселок Metallургов» (фото Лобачева Ю.С.).
- Презентация «Новокузнецк-мой город!» (фото Лобачева Ю.С.)
- Презентация «Природа Кузбасса» (фото Лобачева Ю.С.)
- Рисование «Пейзаж деревни».
- Встреча с интересными людьми «Встреча с тренером-преподавателем СКА Metallург Чернухиным А.В.».
- Экскурсия на стадион п. Metallургов. Организация спортивной игры «Ключка с мячом».

- Встреча с интересными людьми «Встреча с ветераном труда, автором песни «Песня о родном поселке», автором стихотворения «Деревенька» Минаковой З.Д.
- Музыкальная гостиная «Песни о деревне».
- Музыкальная гостиная «Песни военных лет».
- Встреча с интересными людьми «Встреча с родственниками героев Великой отечественной войны».
- Экскурсия в музей «Никто не забыт ничто не забыто...» (библиотека п. Металлургов).
- Экскурсия к Обелиску погибшим в ВОВ.

III. Планируемые результаты освоения программы

Воспитанник старшей группы (5-6 лет)

понимает:

- что Кемеровская область – это часть огромной страны – России;
- что такое малая родина;
- что такое родной дом, родной двор, родная улица;

знает:

- название своего родного поселка, области;
- основные достопримечательности поселка;
- главные традиции и праздники в своем поселке;
- имена героев-земляков;
- какие деревья, кустарники растут в поселке и на участке детского сада;
- названия некоторых зверей, птиц, обитающих на территории края;
- правила поведения в природе и общественных местах;
- значение экологии края в жизни человека.

умеет:

- находить примерное месторасположение своей улицы на макете поселка;
- называть свой адрес, имена и отчества своих родителей;
- рассказывать о традициях своей семьи, о профессиях родителей;

имеет представление:

- об основных исторических фактах возникновения поселка;
- о быте и традициях жителей поселка, их элементах одежды и культуры.

Воспитанник подготовительной к школе группы (6-7 лет)

понимает:

- что такое Родина, родной край;
- важность сохранения редких видов растений и животных Кемеровской области, занесенных в Красную книгу Кузбасса;
- понятие «род», «родословная».

знает:

- название улицы, на которой он живет, улицы, на которой стоит детский сад;
- традиции своей семьи, членов семьи разных поколений;
- имена знаменитых земляков п. Metallургов;
- все социальные объекты поселка;
- узнает и называет луговые цветы (3-4 растения);
- узнает и называет лекарственные растения (3-4 растения);
- назначение социальных объектов в поселке (школа, библиотека, почта. музыкальная школа и др.), правила поведения в них;
- герб, флаг, гимн, название столицы Кузбасса, Ф.И.О. Губернатора Кемеровской области;
- герб, флаг Новокузнецкого муниципального округа;
- основные достопримечательности поселка;
- основные профессии людей, населяющих поселок;
- правила поведения в природе;
- историю и традиции празднования праздника Масленицы, Рождества;

имеет представление:

- об обозначении городов, гор, рек, озер, дорог на карте Кемеровской области;
- о полезных ископаемых Кузбасса;

- о заповедниках Кузбасса;
- о быте русского народа;
- об особенностях русского народного костюма;
- о месте расположения родного поселка на карте области;
- о Великой Отечественной войне;
- о народных промыслах, узнает и называет изделия народного промысла.

умеет:

- ориентироваться по картам-схемам области;
- ориентироваться на макете поселка;
- рассказывать с опорой на фотографии, иллюстрации;
- изображать в рисунке природу родного края;

IV. Диагностический инструментарий

Реализация Программы предполагает оценку индивидуального развития детей. Такая оценка производится педагогическим работником в рамках педагогической диагностики (оценки индивидуального развития дошкольников, связанной с оценкой эффективности педагогических действий и лежащей в основе их дальнейшего планирования). Педагогическая диагностика проводится в ходе наблюдений за активностью детей в спонтанной и специально организованной деятельности.

Результаты педагогической диагностики могут использоваться исключительно для решения следующих образовательных задач:

1) индивидуализации образования (в том числе поддержки ребенка, построения его образовательной траектории или профессиональной коррекции особенностей его развития);

2) оптимизации работы с группой детей.

В ходе образовательной деятельности педагоги должны создавать диагностические ситуации, чтобы оценить индивидуальную динамику детей и скорректировать свои действия.

Система мониторинга производится по разработанным диагностическим картам на основе методики «Диагностика педагогического процесса в дошкольной образовательной организации», автора-составителя Верещагиной Н.В., кандидата психологических наук, практикующего педагога-психолога и учителя-дефектолога детей дошкольного возраста.

Оценка связана с уровнем овладения каждым ребенком необходимыми навыками и умениями:

- 1 балл – ребенок не может выполнить все параметры оценки, помощь взрослого не принимает;
- 2 балла – ребенок с помощью взрослого выполняет некоторые параметры оценки;
- 3 балла – ребенок выполняет все параметры оценки с частичной помощью взрослого;
- 4 балла – ребенок выполняет самостоятельно и с частичной помощью взрослого все параметры оценки;
- 5 баллов – ребенок выполняет все параметры оценки самостоятельно.

Таблицы диагностики заполняются дважды в год для проведения сравнительного анализа. Нормативными вариантами развития можно считать средние значения по каждому параметру развития больше 3,8. Эти параметры в интервале средних значений от 2,3 до 3,7 можно считать проблемы в развитии ребенка. Средние значения менее 2,2 будут свидетельствовать о выраженном несоответствии развития ребенка, а также необходимости корректировки педагогического процесса.

V. Информационно-методическое обеспечение

1. Мини-музей «Кукла в военной форме».
2. Мини-музей «Боевая техника времен ВОВ».
3. Уголок «Русская изба», где собраны предметы быта русского народа, старины и для сравнения предметы современности.
4. Мультимедийные презентации по темам занятий.
5. Карта Кемеровской области-Кузбасса.
6. Макет «Мой поселок».
7. Макет «Русская изба» в группах.
8. Фотоальбомы: «Мой поселок Metallургов», «Природа Кузбасса», «Знаменитые земляки», социальных объектов поселка: «Школа», «Библиотека», «Амбулатория», «Музыкальная школа», «Дом творчества», «Гараж п. Metallургов», «Почта».
9. Образцы кукол в народных костюмах.
10. Символика Кемеровской области-Кузбасса, Новокузнецкого района.
11. Аудиозаписи песен военных лет, народных песен.
12. Коллекция полезных ископаемых.
13. Красная книга Кузбасса.

14. Лэпбуки: «Расскажем детям о ВОВ», «Природа Кузбасса», «Русский народный костюм», «Транспорт» и др.

Список литературы

1. Леонова Н.Н., Неточаева Н.В. Нравственно - патриотическое воспитание старших дошкольников: целевой практико-ориентированный проект. ФГОС.- «Издательство «Учитель», 2019.-104с.
2. Сертакова Н.М., Кулдашова Н.В. Патриотическое воспитание детей 4-7 лет на основе проектно-исследовательской деятельности.- «Издательство «Учитель», 2020.-2020.-116с.
3. Лавренова И.А., Еловикова Д.Г. Новокузнецкий район: история в лицах.- ООО «Принт», - 131с.
4. Казанцева И.И. Навечно в памяти народной. Новокузнецкий муниципальный район в годы Великой Отечественной войны. – ООО «Издательский дом «Кузнецкая книга», 2020. -102с.
5. Ю.Ф. Мустафин «Новокузнецкий район. Очерки истории. – ОАО «Новокузнецкий полиграфкомбинат», 2004.- 174с.
6. Р.И. Жуковская, Н.Ф. Виноградова «Родной край». – Москва «Просвещение», 1990. 164с.
7. Н.А. Арапова-Пискарева. Мой родной дом. Программа нравственно-патриотического воспитания дошкольников.- ООО «ЛитРес».-2004.-130с.
8. Л.А. Кондрыкинская. С чего начинается Родина?: опыт работы по патриотическому воспитанию.- М.: Сфера, 2005.- 192с.
9. А.Куприянов. Природа Кузбасса или приключения зеленого кузнечика Кузи.- Кемерово.: ФГУИПП Кузбасс. - 2004.- 72с.
10. Князева, О.Л., Маханаева, М.Д. Приобщение детей к истокам русской народной культуры: Программа. Учебно-методическое пособие. - Спб.:ООО «Издательство «Детство Пресс», 2015.– 304с.

**Мониторинг освоения воспитанниками Программы
Старшая группа**

№ п/п	Блоки Программы	Ближайшее окружение: семья, детский сад			Историческое прошлое и настоящее поселка			Природа родного края		Культура поселка		«Встреча с людьми интересных профессий, проживающих в п. Metallургов, знаменитыми земляками»		Итоговый результат
		Называет свое имя, фамилию, отчество, пол, возраст, дату рождения, место работы родителей. Имеет представления о культурных традициях своей семьи.	Проявляет эмоциональную отзывчивость на состояние близких людей (пожалеть, посочувствовать), проявляет элементарную заботу и оказывать взрослым посильную помощь	Знает название, адрес детского сада. Называет профессии сотрудников, правила поведения и свои обязанности в группе детского сада	Знает название поселка, улицы	Называет достопримечательности, объекты поселка, рассказывает о них.	Имеет первоначальные представления о Кузбассе (герб, гимн, флаг)	Имеет представление о природе родного края, богатстве животного и растительного мира Кузбасса, замечает красоту родной природы	Называет правила поведения в природе	Знаком с русским народным творчеством, называет песни, заклички, праздники.	Называет профессии и виды ремесел	Знает знаменитых земляков, называет их профессии.	Может рассказать о подвигах земляков в ВОВ	
1	Ф.И. ребенка													

Мониторинг освоения воспитанниками Программы

Подготовительная группа

№ п/п	Блоки Программы	Ближайшее окружение: семья, детский сад			Историческое прошлое и настоящее поселка			Природа родного края		Культура поселка		«Встреча с людьми интересных профессий, проживающих в п. Металлургов, знаменитыми земляками»		Итоговый результат
		Называет свое имя, фамилию, отчество, возраст, дату рождения, домашний адрес, имена и отчества родителей, их профессии.	Может представить родословное древо своей семьи	Называет адрес детского сада, профессии сотрудников в их обязанности.	Знает герб, флаг, гимн Кузбасса, Новокузнецкого р-на	Называет свой поселок, имеет представление о месте расположения на карте области, знает историю возникновения	Может рассказать об основных достопримечательностях поселка, назвать его главные улицы; назвать имена героев-земляков, кратко рассказать о их подвиге с опорой на фотографии	Называет полезные ископаемые, понимает о необходимости охраны природы, правила поведения в природе	Называет растения и животных, занесенных в Красную книгу Кузбасса.	Называет предметы быта, знает старинные и современные игры народов Кузбасса, особенности народного костюма.	Называет основные традиции празднования русского народа (масленица, пасха и др.)	Знает знаменитых земляков, называет их профессии и заслуги.		
1	Ф.И. ребенка													
2														
3														
4														
5														
6														
7														

Патриотизм – довольно сложная тема, поэтому важно создать у детей мотивацию к образовательной деятельности, заинтриговать их. И помогут нам в этом куклы – персонажи из мультфильма «Барбоскины».

Данные персонажи в игровой форме познакомят детей с достопримечательностями и некоторыми профессиями нашего поселками. Давайте поближе с ними познакомимся.



- Привет! Мы, семья Барбоскиных.

Барбоскины - большая и веселая собачья семья, живущая в современном мире. Я, папа, очень занят на работе, я должен кормить семью, и поэтому я не расстаюсь с ноутбуком. Мама - очень красивая, она вкусно готовит и заботится о нашей семье. А дети - как любые дети, каждый со своим характером. Маленькая Лиза хочет стать похожей на певицу Жанну Киску, она любит заниматься творчеством. Дружок спит и видит себя будущей звездой футбола, он нередко огорчает нас не только оценками в школе, но и легкомысленным поведением, стремится вести себя как взрослый мужчина и быть надежным другом. Роза - красавица и модница, учится хорошо, высоко себя ценит и уверена в своей привлекательности, очаровании и неотразимости для парней. Для достижения такого результата она умеет хорошо краситься, модно одеваться, бойко кататься на роликах, шить,

рисовать и танцевать. Малыш - самый маленький и любимый всеми, по совместительству самый мудрый член нашей семейки. Не смотря на маленький возраст, он довольно рассудительный и сообразительный щенок, с удовольствием помогает другим. Он очень болезненно воспринимает ссоры братьев и сестер, всегда старается помочь им помириться. Он даже умнее Геннадия, который обязательно когда-нибудь получит Нобелевскую премию по физике - ну или в крайнем случае - по химии. Гена очень начитан, имеет широкий кругозор и знания, проводит множество физических экспериментов в личной мини-лаборатории.

Наша семья очень любит путешествовать. Мама, папа, Гена, Роза, Дружок, Лиза и Малыш, приглашают тебя в увлекательное путешествие по поселку Metallургов.

По нашему поселку можно путешествовать на машине, на велосипеде, на самокате, а можно, просто пешком...

Малыш покажет тебе детский сад, Дружок - спортивные площадки и стадион, Гена - школу, Роза - обелиск, Лиза - библиотеку, музыкальную школу и дом культуры, а мама и папа покажут амбулаторию, почту и птицефабрику.

Итак, начинаем...

О правилах безопасности во время экскурсии напомнит Геннадий Барбоскин.

- Здравствуй, дружок! Меня зовут Гена.



Напиши свое имя _____

А ты знаешь, где можно пройти по поселку безопасно? Что такое безопасное движение?

Бери с собой близких, друзей и мы отправляемся на экскурсию, и я обо всем расскажу...

Историческая справка

Безопасность движения - степень защищенности людей и окружающей среды от вредного воздействия транспорта.

А ты знаешь, в нашем поселке есть светофор?

Какой светофор есть в поселке? (обведи)

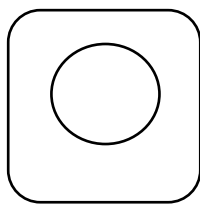
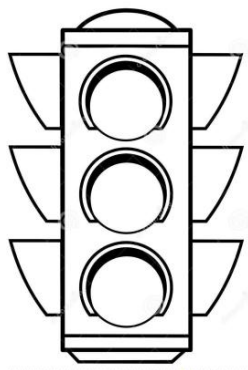

Как ты думаешь, зачем они нужны? (обведи)

РЕГУЛИРОВАТЬ ДВИЖЕНИЕ

РЕГУЛИРОВАТЬ ТАНЦЫ

РЕГУЛИРОВАТЬ ЧАСЫ

! А ты знаешь, что в поселке есть пешеходный переход. Как еще называют его, выбери животное с таким же названием. (обведи)

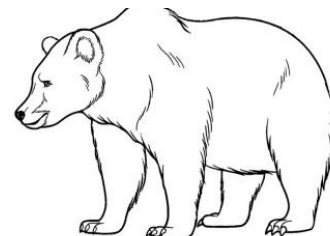
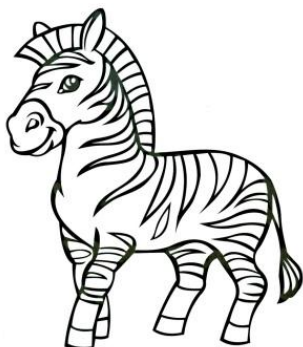

Зачем нужен пешеходный переход? (обведи)

ТАНЦЕВАТЬ НА НЕМ
ИГРАТЬ
ПЕРЕХОДИТЬ ДОРОГУ

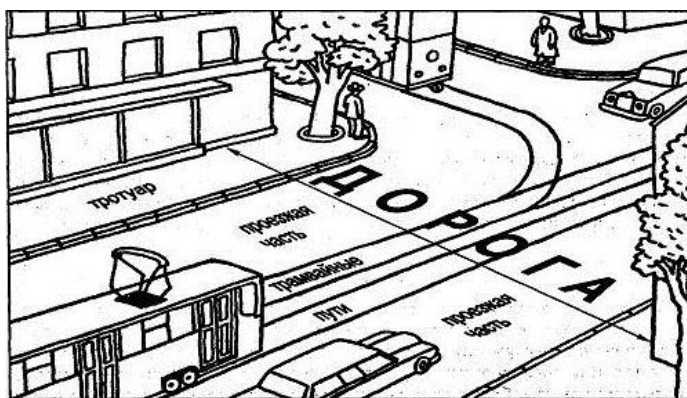

В нашем поселке есть тротуары.

Историческая справка

"Тротуар" – элемент дороги, предназначенный для движения пешеходов и примыкающий к проезжей части или к велосипедной дорожке либо отделенный от них газоном.

Назови элементы дороги

Повтори правило перехода улицы, если нет светофора и пешеходного перехода.

! Остановись на краю тротуара.

! Посмотри налево и направо.

! Если нет машин, переходи проезжую часть быстрым шагом, но не беги.

! Переходи дорогу только держась за руку взрослого.

Нарисуй безопасную дорогу от дома до детского сада.

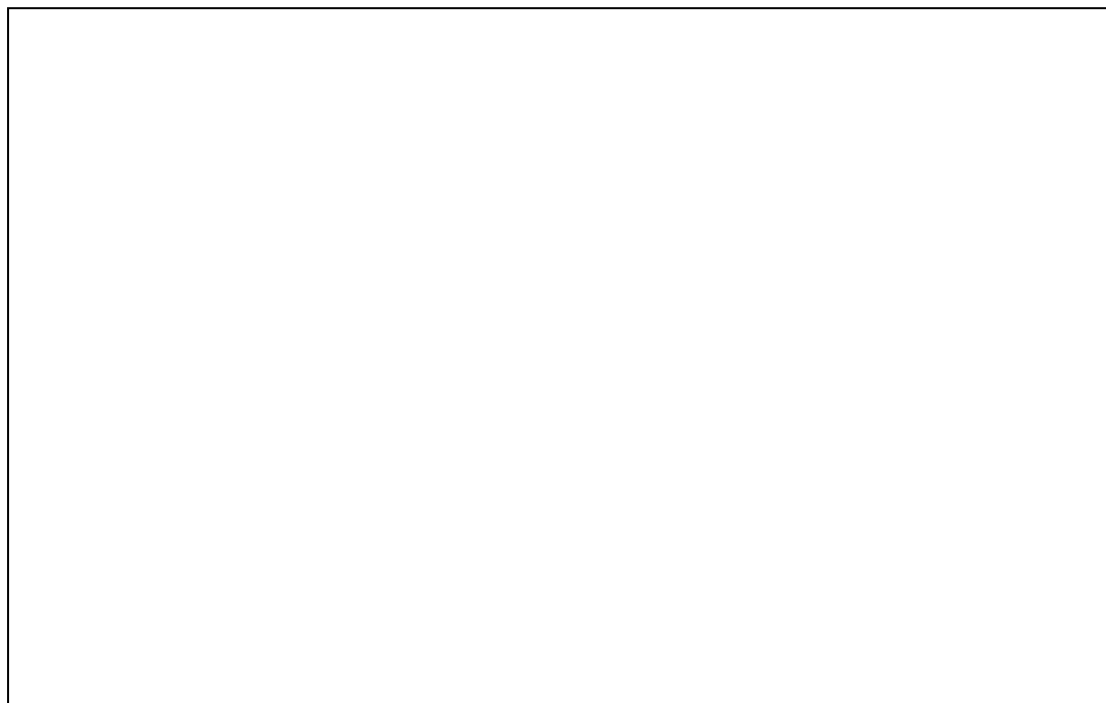

Экскурсия в детский сад



- Привет, дорогой друг! Скажи, а где ты проводишь большую своего времени? Где-где? В детском саду? А твои родные знают, сколько всего там интересного? Давай им покажем?! С собой бери маму, папу, бабушку, дедушку, даже старших брата или сестру.

Напиши свое имя _____

Наш маршрут пройдет по зданию детского сада, который был открыт 3 мая 1984 года.

Ух ты, пухты! Как давно это было!

Ты помнишь на какой улице находится твой детский сад? *Подчеркни верный вариант.*

- Рабочая
- Детская
- Новая
- Молодёжная

А какую преграду необходимо преодолеть, чтобы попасть в детский сад? *Обведи правильный ответ.*



С чего начинается твой день в детском саду? *Подчеркни верный вариант.*

- С завтрака
- С зарядки
- С сон-часа

Молодец! А зачем нужна зарядка? Мы что, как телефон, разряжаемся? Что на зарядке тебе нравится больше всего?

А ты знаешь какой завтрак самый-самый полезный? Реши ребус и узнаешь!



РТ = Ш

--	--	--	--

Конечно же, это каша! Молодец! А кто готовит вкусные и полезные блюда в детском саду? Взгляни-ка! Буквы из слова сбежали! *Подпиши их!*

П		В		Р
---	--	---	--	---

Напротив кухни расположился кабинет самого главного человека в детском саду. Ты уже догадался, о ком я говорю? Конечно, это заведующая детским садом! А ты знаешь, как её зовут? Проверь, знают ли твои родные!

Отлично! Веди родителей туда, откуда доносится музыка. Догадался, куда мы пойдём? Правильно! В музыкальный зал! Оглядись – какого инструмента здесь не найти. *Обведи правильный ответ.*

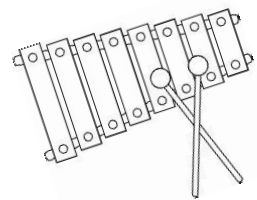
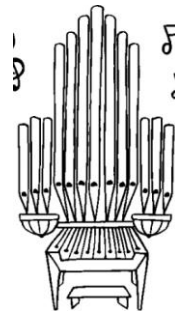
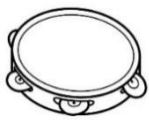

А чей кабинет дальше? Отгадай загадку:

Кто поможет язычок правильно поставить?

И воздушную струю по нему направить?

Звук от буквы отличать,

Без запинок отвечать?

Конечно, это логопед! Молодец! Давай попробуем посчитать слоги в этом слове. *Подпиши нужную цифру.*

--

Ух ты, пухты! Кто это ходит в белом халате? Мы же не в больнице! Зачем в детском саду медицинская сестра? Расскажи родным, чем она занимается.

Обведи то, что пригодится ей в работе.



Во что ты больше всего любишь играть в физкультурном зале? Давай посмотрим на физкультурный зал? Как думаешь, что лишнее? Зачеркни то, что не встретишь в физкультурном зале.

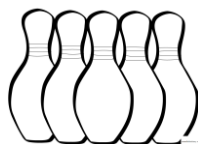
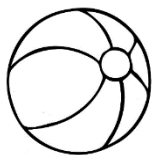

Правильно! А кто больше всех в детском саду любит рисовать? Кто учит этому ребят? Как зовут этого педагога? Какая поделка или какой рисунок, выполненный вместе с этим педагогом, нравится тебе больше всего? Осталось одно место, куда мы ещё не ходили! Где стирают и сушат бельё для всего детского сада? В прачке, молодец! А как называется работник, который трудится в прачке? Точно! Без чего не сможет обойтись прачка? Разгадай ребус и узнаешь!



.. ЮГ

А давай покажем твоим родным твою группу? Как называется помещение, где расположены кабинки с вещами?

- Приёмная
- Тамбур
- Душевая

А какая картинка на твоей кабинке? Нарисуй!

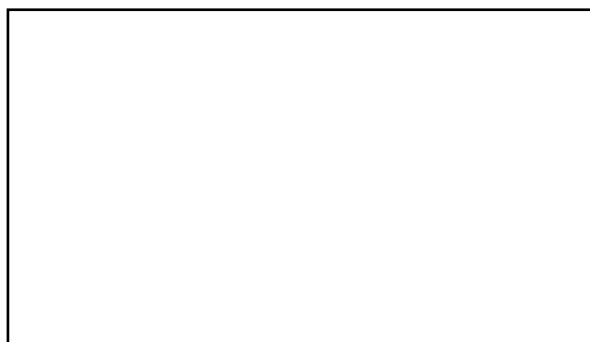

А как зовут твоих воспитателей? А младших воспитателей? Как зовут других педагогов, ты помнишь? Спроси у родных!

Кажется, мы побывали везде! Тебе понравилось наше маленькое путешествие?

Экскурсия в гараж



- Здравствуй, дружок! Меня зовут Гена.

Напиши свое имя _____

А ты знаешь, где можно провести свое свободное время с пользой и узнать много интересного? А что это за место, ты узнаешь, отгадав загадку:

*Дом от ветра и дождей,
Но совсем не для людей.
В нем автомобиль спит наш.
Дом такой зовут... (Гараж)*

Правильно, это наш ГАРАЖ. Бери с собой близких, друзей и мы отправляемся на экскурсию

Историческая справка

Гара́ж — помещение для стоянки, а иногда и ремонта автомобилей, мотоциклов и других транспортных средств.

А ты знаешь, на какой улице в нашем поселке находится гараж?
(ул. Новостройка, 7)

Остановка 1

Какое из зданий гараж? (обведи)



Остановка 2

Как ты думаешь, почему такие огромные двери в гараже? (обведи)

- Чтобы великан мог зайти;
- Чтобы мог проехать грузовик;
- Чтобы заносить большие декорации.

Остановка 3

!!! А ты знаешь, что в гараж просто так и без сопровождения заходить нельзя.

Прежде чем войти в гараж, надо надеть жилеты.

Как ты думаешь, какого цвета ты наденешь жилет? (раскрась жилет)

- Красного
- Желтый или оранжевый
- Черный

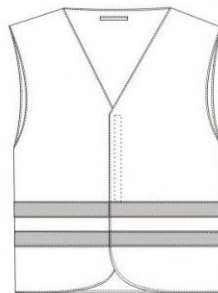

Итак, давай посмотрим, кто же живет в гараже? Назови их и соедини стрелочками.

ЛОМОВОЗ

трактор

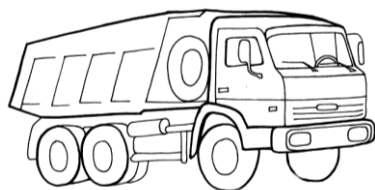

камаз

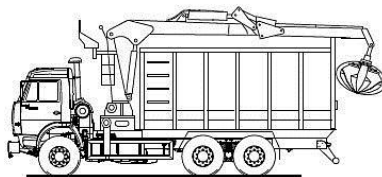

бетономешалка

Нарисуй машину, которая понравилась



Остановка 4

Давай не будем никого отвлекать и пойдем дальше. Ха, ха, ха. Мы пришли в бокс. А ты знаешь, что такое бокс? Это вид спорта или помещение, где ремонтируют машины?

Какие инструменты используют в гараже для ремонта техники, отметь галочкой.

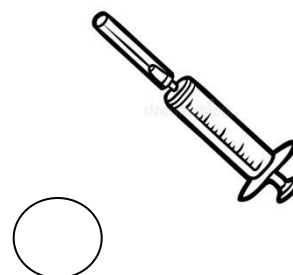
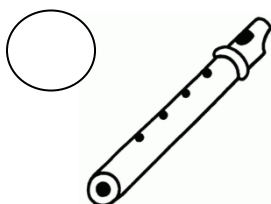
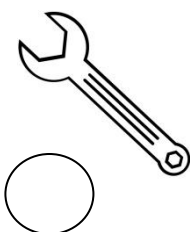

Остановка 5

Наша экскурсия продолжается, и мы приближаемся к моечной.

Историческая справка

Первое автомоечное предприятие была открыта в 1914 году. В этот период на автомойках применялся только ручной труд. В 1940 году открылась автомойка, оборудованная системой лебедок, которые крепились к бамперу и тащили автомобиль сквозь туннель.

Как ты думаешь, что делают в моечной, обведи картинку.



Наша экскурсия подошла к концу. До новых встреч.

Экскурсия в амбулаторию



- Здравствуй, дружок! Мы – мама и папа Барбоскины. Сегодня предлагаем тебе посетить очень важное и нужное здание в нашем поселке. А ты знаешь, куда нужно идти, когда заболел?

В этом домике врачи
Ждут людей, чтоб их лечить.
Всем они помочь готовы -
Отпускают лишь здоровых.

Правильно, это наша амбулатория. Бери с собой близких, друзей и мы отправляемся в путешествие. Впиши свое имя _____

Амбулатория— медицинское учреждение, предназначенное для оказания медпомощи проходящим больным и больным на дому. Простыми словами - это маленькая больница.

А ты знаешь, на какой улице в нашем поселке амбулатория?
(ул. Центральная, 91)

Ну что? Заходим? Ого!!! Что это за аппарат такой сразу на входе?
Это автомат для выдачи бахил. Вход в больницу в уличной обуви строго запрещен! Нужно брать сменную обувь из дома или купить бахилы в автомате.

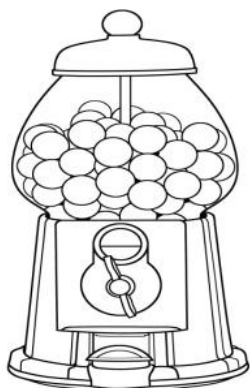

Теперь можно входить. Только помни, что в амбулатория нельзя шуметь и бегать. Нужно вести себя тихо и спокойно.

Смотри сколько здесь детей с родителями возле кабинета. На табличке двери написано «ПЕДИАТР».

Знаешь, кого лечит педиатр?

Обведи...

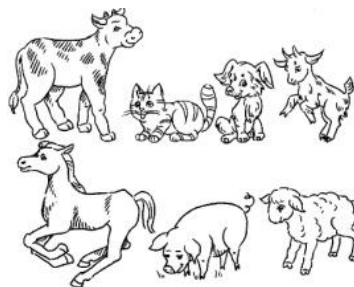

Правильно! Педиатр - это детский врач. Если вдруг ты заболел, то лечить тебя будет педиатр.

Смотри! Рядом еще кабинет. Давай подойдем. Слышишь? Что-то жужжит. Интересно... Впиши буквы и узнаем какой там врач работает.

С	Т		М		Т	О	Л		Г
---	---	--	---	--	---	---	---	--	---

Верно! Это стоматолог. Он лечит зубы взрослым и детям. А звук, который слышен за дверью кабинет-это бормашина. С ее помощью сверлят больные зубы, чтобы они стали здоровыми.

Не забывай!!! Зубы нужно обязательно чистить утором и вечером. Нельзя кушать много сладостей и жевать жвачки, это вредно для зубов. Нужно ходить к стоматологу для осмотра зубов и тогда твои зубки будут здоровыми!

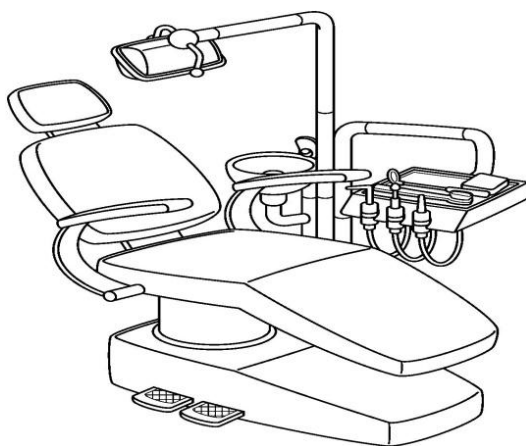

Раскрась картинку

А чей кабинет дальше? Давай посмотрим. Написано «ТЕРАПЕВТ».

Терапевт - это врач, который лечит взрослых людей. А как ты думаешь, что необходимо терапевту для работы? Назови:

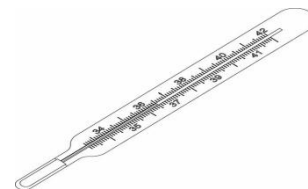

Молодец!

Идем дальше за мной! Смотри! Интересная табличка на двери «ЛАБОРАТОРИЯ». Знаешь, что там?

Это процедурный кабинет, там берут разные анализы, например, анализ крови. Страшно? Совсем нет, не нужно этого бояться. Вовсе не больно!!! Работает в этом кабинете лаборант. Она не

только берет анализы, но и проводит исследование, а потом выдает результат анализа, с которым мы идем к нужному врачу.

ПОИГРАЕМ «ОДИН – МНОГО»!

-Педиатр – педиатры - много педиатров

-Стоматолог

-Терапевт

-Стетоскоп

-Шпатель

-Рецепт

-Таблетка

Здорово!

Совсем забыли тебе рассказать. Прежде, чем пойти к врачу на прием, необходимо взять свою медицинскую карту.

Медицинская карта-это тетрадь, в которой записывают данные о тебе: фамилия, имя, возраст, домашний адрес. Также там врач записывает все о твоём здоровье, заболеваниях, прививках. У каждого человека есть в больнице своя медицинская карта. Все карты хранятся на полках в специальном кабинете, который называется «РЕГИСТРАТУРА».

Смотри! А вот и она. Загляни потихоньку. Видишь? Сколько много полок, сколько на них медицинских карт! И твоя медицинская карта тоже на одной из этих полок стоит.

Подумай, какую форму имеет медицинская карта?

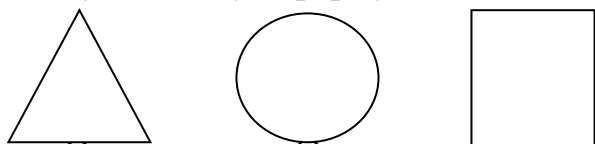

Идем дальше. Осторожно, лька!

Здесь мы видим кабинет еще одного терапевта и физиокабинет. Это кабинет, где находятся разные специальные аппараты для лечения многих болезней, например, для лечения носа, горла, мышц, суставов. Управляет этими аппаратами - физиотерапевт.

Ну, вот и подошло наше путешествие к концу! До новых встреч, мой дорогой друг!

Экскурсия в дом культуры



Здравствуй, дружок! Меня зовут Лиза. А ты знаешь, где можно провести свое свободное время с пользой? Раскрыть свои таланты и чему-то научиться?

*Есть в поселке дом чудесный,
Всем в нем очень интересно
Ребятишки не скучают:
Рукодельничают, играют,
На подмостках выступают.
Можно к нему добраться пешком
На Школьной 1, находится дом.*

Правильно, это наш Дом Культуры. Бери с собой близких, друзей и мы отправляемся в путешествие.

Впиши свое имя _____

Историческая справка

Наш Дом Культуры был основан в 1953 году, и назывался он просто – «Клуб»

Остановка 1

Какое из зданий Дом Культуры? (обведи)



Сколько этажей в здании?

Впиши цифру

Остановка 2

А сейчас мы поднимемся на второй этаж и первое, что нам бросится в глаза- это...(обведи)

ФОТОЗОНА МАГАЗИН ТЕЛЕВИЗОР



Давай сфотографируемся!

А ты знаешь, как называется место где находится фотозона? (обведи)

КЛАСС **ФОЙЕ** КОМНАТА

Историческая справка

Фойе -это помещение в театре, кино и т. п. для пребывания зрителей в ожидании начала представления, сеанса или для отдыха во время антрактов.

Остановка 3



Пойдем дальше. Тш-ш-ш , послушай из-за этой двери доносятся музыка и голоса. Это я люблю. Давай, с тобой туда тихо заглянем. Это - кружок эстрадного творчества
Как ты думаешь, чем тут занимаются дети? (обведи)

ПОЮТ ЛЕТАЮТ ОТДЫХАЮТ



А чему бы ты хотел научиться, посещая этот кружок? Напиши

Остановка 4

Давай не будем никого отвлекать и пойдем дальше. Там, наверное, еще интереснее. Слышишь? Громкие голоса, кто-то ссорится, наверное, давай помирим их. Нет, это-...

*Место, где можно себя не стесняться
И в образ любой легко превращаться
Детям не только, но и подросткам
Это кружок театральный –
«Подмостки»*

Историческая справка



Подмостки - это театральная сцена, а зародился театр в Древней Греции.

А какие ты знаешь театры?

Впиши _____

А ты знаешь, как вести себя в театре во время представления? Вычеркни неправильные ответы:

СИДЕТЬ ТИХО **ЕСТЬ ЧИПСЫ**

ТОПАТЬ НОГАМИ **СВИСТЕТЬ**

Дружок, а ты знаешь, как называется место, где хранятся костюмы актеров? Нет, тогда расставь буквы по порядку в соответствии с цифрами.

р	о	ю	а	с	м	я	е	н	к	т
8	2	5	10	3	6	11	7	9	1	4

Давай не будем никого отвлекать и пойдём дальше.

Остановка 5

За этой дверью тишина, неужели никого нет

*Здесь место не для скуки,
Коли у нас есть руки.
Ловкие пальцы не унывают
Вяжут, рисуют и вышивают -
Разные изделия
В кружке "Рукоделие"*

Историческая справка

Рукоделие - это ручной труд, или вещь, искусно выполненная руками.

Обведи предмет, который не относится к рукоделию

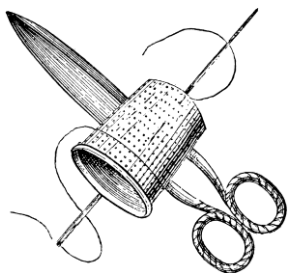

Доскажи словечко

*Коль одежда надоела,
На обновку денег нет,
Ни к чему сидеть без дела,
Как тут быть – один ответ:
Например, украсьте платье,
Вы обшейте рукава.
А для этого занятя
Вам помогут...
(Кружева)*

*У булавок есть сестрицы,
В рукоделье – мастерицы:
И зашьют, и вышьют с толком,
А зовут сестриц – ...
(Иголки)*

*Без неё иголке грустно –
День бесцветный, захолустный.
Жить без вышивки уныло:
Время будто бы застыло.
Каждый день подобен пытке,
Если нет подруги – ...
(Нитки)*

**Чтобы не было скучно, дружок,
Запишись скорей в кружок!**

Экскурсия в библиотеку



- Привет, мой дорогой друг! Меня зовут Лиза, сегодня я приглашаю тебя в увлекательное путешествие по нашему поселку. Отгадай, куда мы отправимся.

*Стоит огромный
Светлый дом.
Десятки тысяч
Книжек в нём
(библиотека)*

Правильно, мы отправимся в библиотеку. С собой можно взять маму, папу, бабушку, дедушку, даже брата или сестру, а также друзей.

Библиотека находится по адресу:
п. Metallургов, ул. Школьная, д.1.

Ребята, меня зовут Лиза. А вы знаете, почему я такая умная? Да, потому, что я с детства люблю читать умные книжки. Книги, которые у нас были дома, я уже все перечитала. И сейчас я посещаю библиотеку.

Что такое библиотека?

(место бережного хранения книг)

Для чего нужны библиотеки?

(не только для хранения книг, можно взять для домашнего прочтения)

Кто такой библиотекарь? (Человек, который работает в библиотеке)

Чем отличается книжный магазин от библиотеки? (в магазине книгу покупают, а в библиотеке можно взять книгу для прочтения в домашних условиях)

Вот мы и пришли в библиотеку.

Обратите внимание, библиотека находится на втором этаже. Она стала функционировать в 1953 году. Есть библиотека детская, и есть библиотека взрослая.

Зал, в котором можно почитать книги, называется читальным. Здесь уютно, тихо и спокойно. В этом зале много не только книг, но и журналов и газет.

Ребята приходят сюда почитать книги, посмотреть журналы, поиграть в игры.

Раскрась из трёх предложенных картинок библиотеку



Зал, в котором выдают книги на дом, называется абонентным. Выдает книги читателям библиотекарь. Все книги стоят на стеллажах. Выбранную из огромного разнообразия книгу, можно взять только после записи в формуляр читателя. После прочтения книга должна быть возвращена в нужный срок в целости и сохранности.

-Здравствуйте! Как у вас красиво и светло! Мы хотим записаться в библиотеку и стать активными читателями.

Чтобы стать настоящим читателем, надо знать правила пользования библиотекой.

Как же должен вести себя читатель в библиотеке? Что обозначает этот знак?



- ✓ Тихо.
- ✓ Книги возвращать вовремя, ведь их ждут другие читатели.
- ✓ С библиотечными книгами надо обращаться бережно, чтобы их смогло прочесть как можно больше ребят.
- ✓ Библиотечные книги нельзя терять.
- ✓ Книги, взятые с полки, нужно ставить на место.
- ✓ Нельзя книги перегибать.

- ✓ Нельзя загибать книжные страницы.
- ✓ Нельзя закладывать в книги карандаши, ручки. А как называется вещь, которой необходимо пользоваться при чтении книг? ЗАКЛАДКА.
- ✓ Нельзя писать и рисовать в книгах.
- ✓ Нельзя читать книги во время еды.

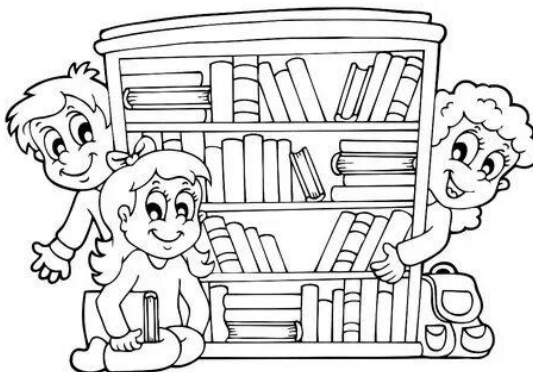

ИГРА «ОДИН – МНОГО»

- Библиотека – библиотеки - много библиотек
- Сказка
- Писатель
- Читатель
- Рассказ
- Книга

ИГРА «СКАЖИ СО СЛОВОМ «НЕТ»

- Дюймовочка – нет дюймовочки
- Баба Яга
- Кощей
- Емеля
- Незнайка
- Красная шапочка
- Мальвина
- Карлсон
- Книга
- Библиотека
- Стеллаж
- Формуляр

ИГРА «СКАЖИ НАОБОРОТ»

- Толстая книга – тонкая
- Новая – старая
- Крупный шрифт – мелкий
- Цветная – черно-белая

А сейчас давайте выберем книгу для семейного прочтения.

Экскурсия на почту



- Уважаемые взрослые, посетите вместе с ребенком почтовое отделение в нашем поселке. О том, что показать и о чем рассказать, вы узнаете из нашего буклета.

- Привет. Мы, мама и папа Барбоскины, а как зовут тебя?

Напиши свое имя: _____

Мы приглашаем тебя на увлекательную экскурсию. Скорее, зови с собой маму или папу, мы отправляемся на ПОЧТУ.

В нашем поселке почтовое отделение находится по адресу: поселок
Металлургов, улица Молодежная, дом 9.



Выбери, как называется профессия человека, который работает на почте:

- ВРАЧ;
- УЧИТЕЛЬ;
- ПОЧТАЛЬОН;
- ПАРИКМАХЕР.

Правильно. Это почтальон.

Кроме почтальона на почте работает оператор. Она принимает посылки, выдаёт заказные письма, сортирует письма, газеты, журналы. Выполняет работу спокойно, неторопливо, вежливо разговаривает с посетителями.

Оператор сидит за стойкой в зале почтового отделения.

Войдя в почтовое отделение не забудь поздороваться, а пока мама будет заниматься «взрослыми делами», внимательно посмотри вокруг и выполни наши задания

Помоги почтальону доставить письмо

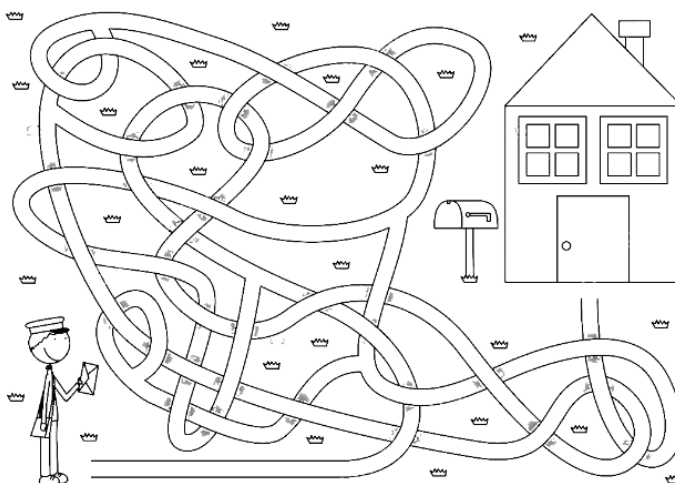

Выбери названия тех предметов, которые почтальон может доставить:

- письмо
- открытка
- посылка
- бандероль
- телеграмма
- журнал
- газета
- извещение

...

Найди эти предметы на картинке

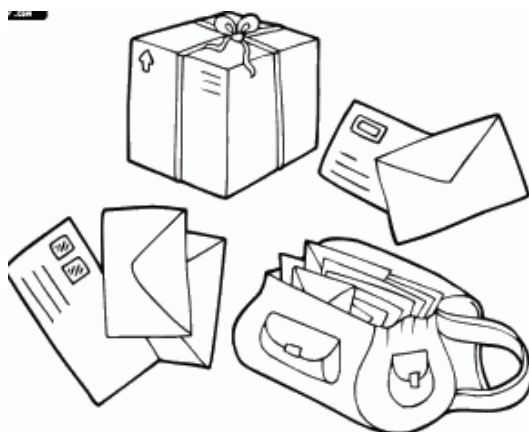

Отгадай загадку, раскрась отгадку нужным цветом

Я синего цвета, вишу на стене

И много приветов хранится во мне.

Что висит на стене?

(почтовый ящик)

Посмотри внимательно и найди почтовый ящик. Сюда можно опустить конверт с письмом или открытку.



Чтобы письмо дошло до адресата и не потерялось, на конверте нужно написать почтовый индекс – это набор из шести цифр для облегчения сортировки почтовых отправлений, в том числе автоматической.

Напиши на конверте индекс поселка Metallургов (654211)

Отгадай загадку, раскрась отгадку

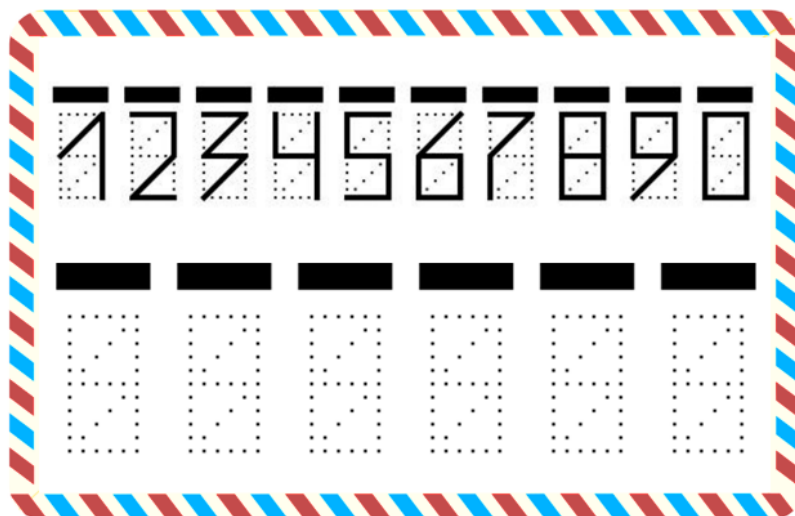

*В Простоквашино живёт,
Службу там свою несёт.
Почта – дом стоит у реки.
Почтальон в ней – дядя ...
(Печкин)*



Поиграй с Печкиным в игру
«Сосчитай 1-2-5»

1 конверт- 2 конверта - 5 конвертов

1 марка-...

1 открытка -...

1 письмо -...

1 газета- ...

1 бандероль

1 журнал- ...

1 телеграмма-...

Посчитай, сколько конвертов нарисовано на стендах в почтовом отделении.

Посмотри внимательно, что это?

Как они сюда попали? Для чего весы нужны на **почте**? (для *точного взвешивания почты, документов, посылок и пакетов с целью определения стоимости пересылки по почте или доставки, почта принимает отправления весом 30 кг.*).



до

- Наша экскурсия подошла к концу, не забудь поблагодарить оператора почтового отделения и сказать «До свидания!»

Экскурсия в музыкальную школу



- Привет, мой дорогой друг! Меня зовут Лиза, сегодня я приглашаю тебя в увлекательное путешествие по нашему поселку.

Наша остановка будет в необычной школе. С собой можно взять маму, папу, бабушку, дедушку, даже брата или сестру.

Есть школа необычная,
Но очень мелодичная.
Инструменты здесь живут,
Красиво звуки издают.
Здесь дети танцуют, играют, поют....

Скажите, как ее зовут?

(музыкальная школа)



Музыкальная
адресу:
п.
Молодежная, д.7.



школа находится по
Металлургов, ул.

Скажи, сколько этажей в здании музыкальной школы? Обведи правильную цифру.

5 2 3 1

Вот мы подошли к двери школы. Скажи, на какую фигуру похожа дверь школы? Поставь галочку на правильном ответе.

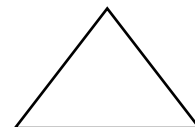
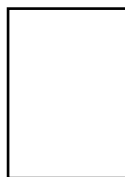
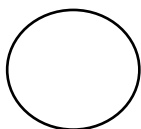

Полезная информация

Эта школа обучает ребят на разных отделениях. Кому-то ближе музыкальное, кому-то хореографическое, кто-то с удовольствием постигает азы игры на фортепиано и гитаре, а кому-то ближе сольное пение. Школа была создана в августе 1988 г.

Как ты думаешь, кто работает в музыкальной школе? Зачеркни ненужную профессию.

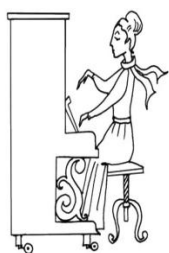

Какие инструменты нужны в музыкальной школе?

ГИТАРА

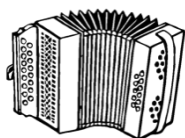

БАЯН

ФОРТЕПИАНО

ДРЕЛЬ

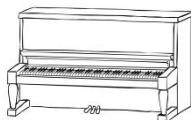
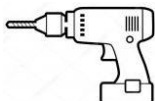

Посмотри, сколько дверей здесь! И за каждой дверью особый звук. Давай послушаем и отгадаем, что же там происходит.

Класс хореографии

Она умеет четко и красиво
Любую вам фигуру показать,
Ну а улыбнется... – просто диво.
Кто вас, дети, учит танцевать?
(хореограф)



Посмотри, что это за ручка, как в автобусе? Ты знаешь, как она называется правильно? (*хореографический станок*)

Выбери обувь для занятий танцами, раскрась правильный ответ.



Полезная информация

Какие бывают музыкальные инструменты?

Инструменты подразделяются на большие группы: струнные, клавишные, ударные, духовые, а еще язычковые. Какие из них появились раньше, какие позже, сейчас трудно сказать наверняка. Но уже древние люди, стрелявшие из лука, заметили, что натянутая тетива звучит, тростниковые трубочки, если в них подуть, издают свистящие звуки, а ритм удобно отбивать на любых поверхностях всеми подручными средствами.

Класс фортепиано

Он выходит выступать –
Людам музыку играть.
Инструмент в его руках
Так звучит, что просто «ах!»
(*музыкант*)

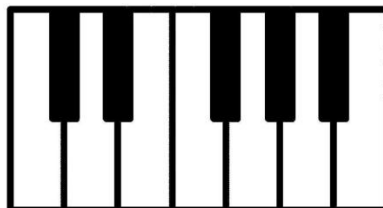

Назови, какого цвета клавиши у фортепиано?

На что похожа клавиатура фортепиано?

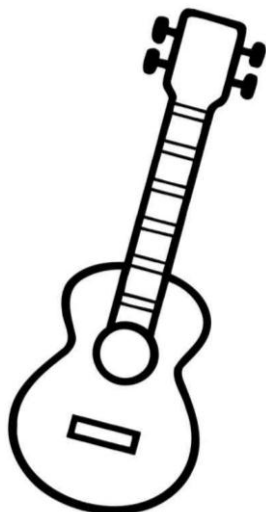

Класс гитары

У гитары нежный звук,
Как прикосновение рук.
У гитары тихий звук,

Словно шепчет рядом друг!

Сколько струн у гитары? (7) Дорисуй струны.

Класс баяна

Полезная информация

Впервые название «баян» встречается в афишах и рекламах, начиная с 1891 года. До этого времени подобный инструмент назывался гармоника.

У него рубашка в складку,
Любит он плясать вприсядку.

Он и пляшет, и поёт —

Если в руки попадёт.

Много пуговиц на нём

С перламутровым огнём.

Весельчак, а не буян.

Голосистый мой..... баян!

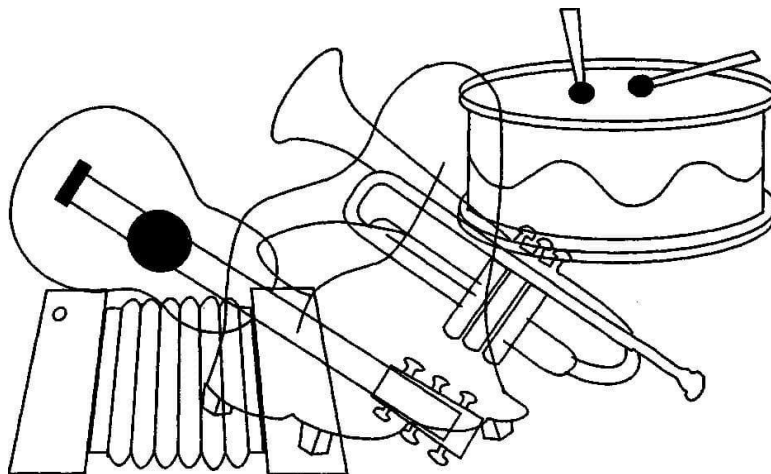

Раскрась на картинке только баян, назови остальные инструменты.

Хоровой класс

Песню запоем все вместе,
Зазвучит по школе песня.
Складно, слаженно и дружно.
Вместе петь, ребята, нужно.
Песней полон коридор —

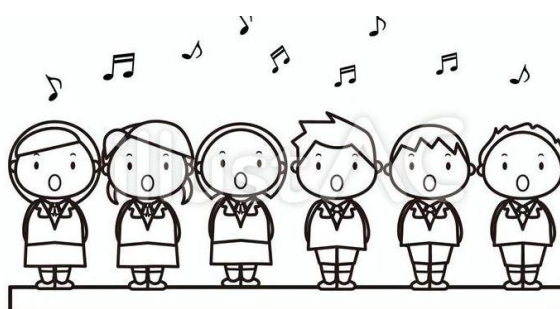

Так старается наш... (*Хор*)

Полезная информация

Хор (др.-греч. *χорός* «толпа»), также хоровой / певческий коллектив — музыкальный ансамбль, состоящий из певцов (хористов, артистов хора); совместное звучание человеческих голосов.

Правила пения в хоре:

Если хочешь звонко петь
Не садись ты как медведь,
Ноги в пол упри сильней,
Спинку выпрями скорей.
Руки, плечи все свободно.
Петь приятно и удобно.
Если хочешь стоя петь –
Головою не вертеть!
Встань, красиво подтянись
И спокойно улыбнись!

Тебе понравилось наше путешествие? Куда бы ты хотел(а) записаться?

Экскурсия на стадион



- Привет, дорогой друг! Меня зовут Дружок! Скажи, а ты любишь заниматься спортом и играть в различные спортивные игры? Отлично! Хочу тебе предложить увлекательное путешествие, а куда?! Ты узнаешь, отгадав загадку!

*Там присутствующим надо
Поддержать свою команду,
И когда забьется гол!
Воцарится гул кругом!!!
Что же это?
Конечно же это стадион!*

Как тебя зовут? _____

Приятно познакомиться!
Отправляемся в путь!

Как ты думаешь, что такое стадион? И для чего он предназначен? Отлично! Какой ты молодец, гвоздь мне в кеды!
Пойдем дальше!

А какую форму имеет стадион? Посмотри внимательно на геометрические фигуры и выбери правильный ответ! Обведи его.

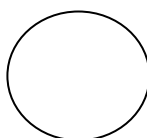

Историческая справка:

Первый стадион был построен в греческой Олимпии, примерно в 450 году до н.э. Древнегреческие стадионы были, конечно не такими вместительными, как современные, но на трибунах некоторых из них могли разместиться до 50 тысяч человек. Римские стадионы, самым известным из которых является знаменитый Колизей, возводились не только для спортивных мероприятий, но и для организации всевозможных зрелищных мероприятий (бои гладиаторов, театрализованные представления и даже постановки сцен из морских сражений!)

Скажи, дружок, без чего невозможно представить любой стадион? Что берут с собой ребята, отправляясь туда? Реши ребус и узнаешь!

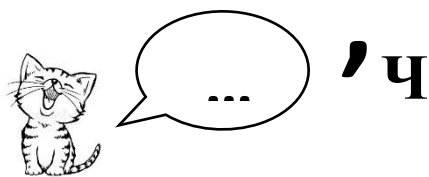

--	--	--

Отлично! Гвоздь мне в кеды! Какой ты молодец!
Какие игры с мячом ты знаешь? Моя любимая игра – футбол. Помоги мне найти футбольный мяч.

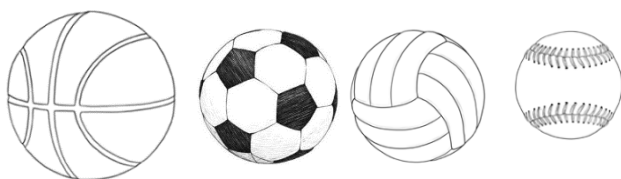

Обведи правильный ответ!

Посмотри какое большое зеленое поле! С воротами! Скажи, а для какой игры предназначены ворота? Вставь буквы, и ты узнаешь!

Ф		Т	Б		Л
---	--	---	---	--	---

Отлично! Да, конечно же, это футбол!

Скажи пожалуйста, а знаешь ли ты кто защищает ворота? Нет? Тогда я расскажу тебе, гвоздь мне в кеды! Ворота защищает вратарь! А по другому его еще называют голкипер (от англ. Goalkeeper). Основная его цель - не давать игрокам команды соперника забить гол!



Дружок, а какие еще виды спорта ты знаешь?

Полезная информация:

Еще я хочу познакомить тебя с олимпийским видом спорта - легкая атлетика. Она включает в себя беговые виды, спортивную ходьбу, многоборья, пробеги, кроссы и технические виды. Легкая атлетика является одним из самых массовых видов спорта!

Давай поможем спортсмену выбрать правильную обувь для бега!





А еще у нас на стадионе есть хоккейная коробка! Здесь дети зимой приходят покататься на коньках и поиграть в хоккей!



Посмотри, кто же это? Правильно хоккеист! Он уже опаздывает на игру, а шайбу потерял, давай скорей ему поможем ее отыскать!

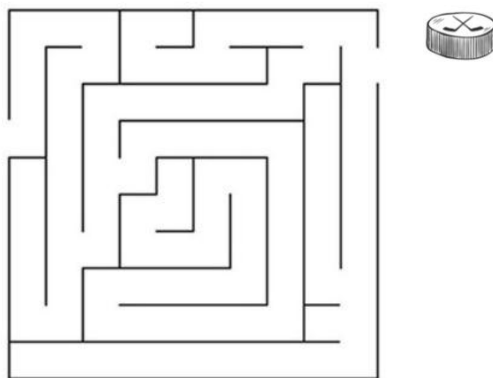

Задание!

Поиграй со своими родителями на спортивном стадионе в футбол!

Правила поведения на территории спортивного стадиона.

- Заниматься только с тренером, учителем, или в присутствии родителей.
- Быть в соответствующей форме одежды, обуви, следить за опрятностью.
- Соблюдать дисциплину и порядок.
- Не мешать друг другу, не толкаться, не кричать.
- Заниматься только на исправном оборудовании.
- Не сорить!

ЗАПРЕЩАЕТСЯ!

- Висеть на спортивном оборудовании (футбольных воротах, баскетбольных щитах и кольцах)
- Находиться на стадионе детям в возрасте до 10 лет без присутствия взрослых.

*Ну вот и подошло наше путешествие к концу!
До новых встреч, мой дорогой друг!*

Экскурсия к обелиску погибшим в ВОВ

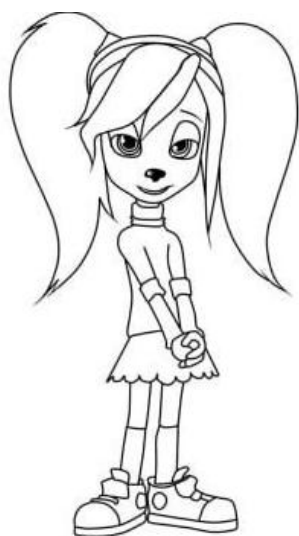

- Привет дружок! Меня зовут Роза Барбоскина!

А как зовут тебя? _____

Дата нашего путешествия _____

Приглашаю сегодня тебя прогуляться.

Любишь гулять?

Бери скорее маму, папу, а лучше отправиться всей семьей, конечно!

Ну что, мой дорогой дружок, отправимся с тобой и твоей семьей к обелиску Воинам - землякам погибшим на фронте во время Великой Отечественной войны 1941-1945г! Он находится по улице Центральной нашего посёлка.

Это интересно:

Обелиском называют монумент в виде сужающегося кверху столба.

На какую геометрическую форму похож наш обелиск, посмотри внимательно ответь и обведи.

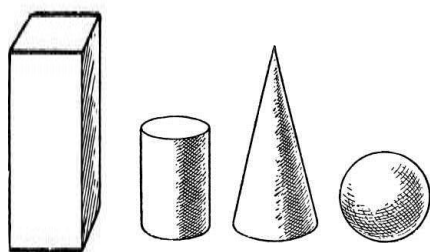

А теперь давай вместе попробуем отгадать слово. Вот сейчас бы Гену нам на помощь, ну думаю ты справишься.

О Л Е Б И К С

1 4 3 2 5 7 6

--	--	--	--	--	--	--

Давай вместе вспомним, какого числа люди идут к обелиску для того чтобы почтить память погибших солдат в Великой Отечественной войне. Найди подходящее число и обведи:

31 декабря 9 мая 7 июля
22 июня 1 апреля

Это интересно:

Именно, 9 мая объявлена Победа советского народа в Великой Отечественной войне 1941-1945 годов.

А ещё 22 июня – день памяти жертв погибшим в Великой Отечественной войне.

Какие предметы люди берут, чтобы прийти к памятнику (обелиску), обведи.



Давай подойдем поближе. А ты умеешь читать? Если ещё нет, то попроси родителей прочитать, что же написано на обелиске. Прочитайте фамилии погибших героев Великой Отечественной войны, есть ли среди них фамилии ваших родных, близких или просто знакомых? Пусть о них обязательно тебе расскажут.

Подумай и скажи, какие чувства люди испытывают при посещении обелиска, выбери нужные.

- а) гордость; г) уважение;
б) страх; д) радость;
в) тревога; е) безразличие.

***Наш обелиск был открыт
в 1989 году.***

Как ты думаешь, или спроси лучше у родителей, они-то точно подскажут, как еще можно назвать обелиск?

- памятник,
- постамент,
- стела,
- мемориал,

- *монумент,*
- *пьедестал*

Хочу предложить тебе представить себя величайшим архитектором, и твоя задача построить обелиск, памятник, погибшим солдатам в Великой Отечественной войне. Но сначала нужно сделать набросок, рисунок.

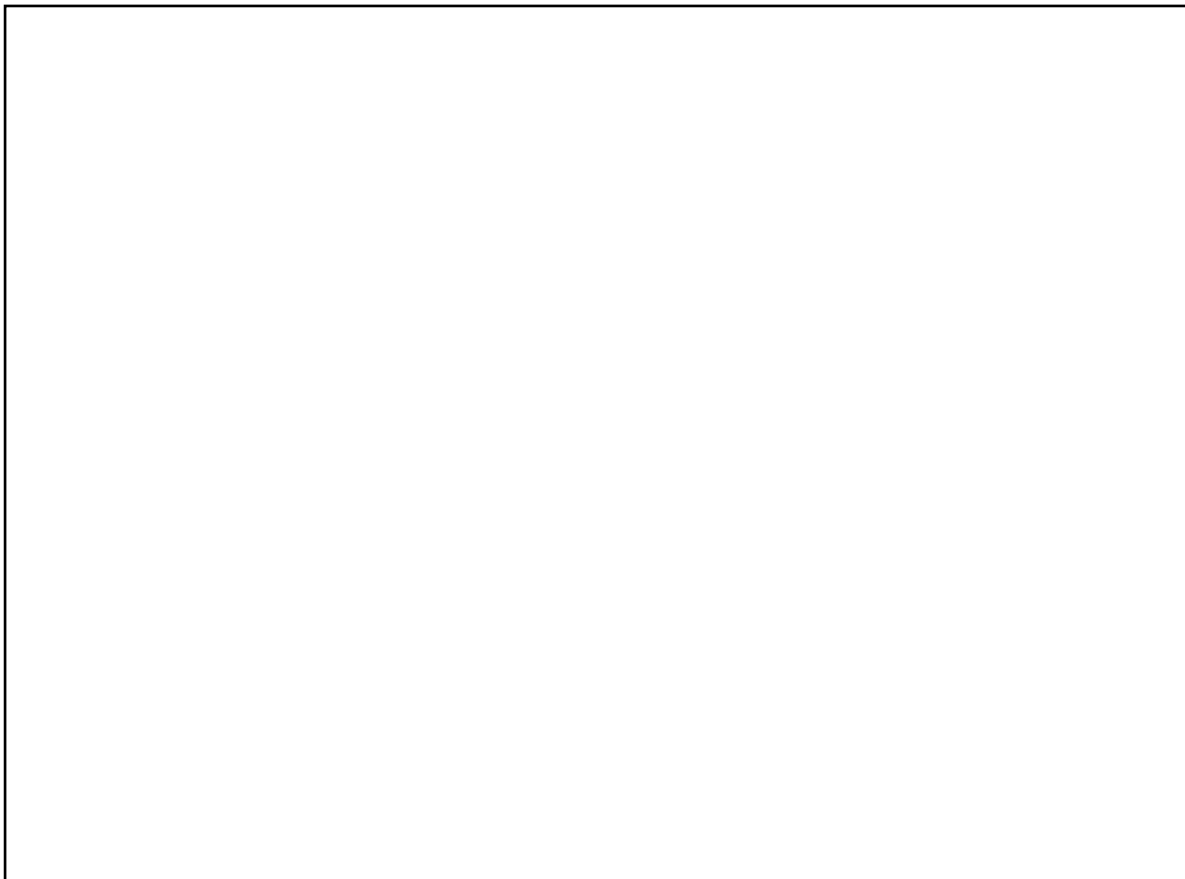

А ты знаешь, какие ещё есть в нашем городе Новокузнецке памятники, стелы, монументы и другие значимые объекты?

- *Мемориальный комплекс «Бульвар героев».*
- *Кузнецкая крепость.*
- *Памятник 50 - летию СССР.*
- *Монумент памяти погибших в Афганистане и других локальных войнах.*
- *Памятник жертвам политических репрессий.*

...

Это всего лишь малая часть, которую я вспомнила прямо сейчас.

Ой, сколько их много....

Обязательно выберите несколько объектов для семейного посещения. Ты не представляешь, как это интересно.

Экскурсия на птицефабрику



Уважаемые взрослые, расскажите ребенку о Плотниковской птицефабрике (ООО «Кузбасский бройлер»). Провести экскурсию, к сожалению, не получится, т.к. это производственный объект, но о чем рассказать, вы узнаете из нашего буклета.

- Привет. Мы, мама и папа Барбоскины, а как зовут тебя?

Напиши свое имя:

Плотниковская птицефабрика расположена по адресу: поселок Металлургов, 1. Работает с 2005 года, но основные постройки были созданы гораздо раньше. На ее месте была тоже птицефабрика с таким же названием, но потом ее закрыли и несколько лет она не работала. Сейчас здесь работают многие жители нашего поселка.



Выбери, как называется профессия человека, который выращивает птиц:

- ВРАЧ;
- УЧИТЕЛЬ;
- ПТИЧНИЦА;
- ПАРИКМАХЕР.

Правильно. Это птичница.

Еще там работают ветеринары, это люди, которые смотрят за здоровьем цыплят и лечат их, делают прививки. Чтобы на фабрике работало все необходимое оборудование, есть операторы, мойщики, уборщики.

На нашу птицефабрику привозят маленьких цыплят для выращивания с Новософоновской птицефабрики, где они появляются на свет. А ты знаешь, как появляются цыплята?

Есть 2 способа:

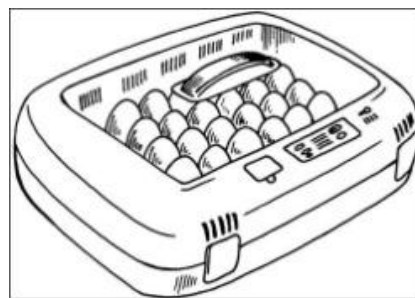

1. Курица высидывает яйцо до появления цыпленка.
2. Инкубатор - устройство с особым режимом для созревания яиц.

Раскрась цыпленка и расскажи какой он?

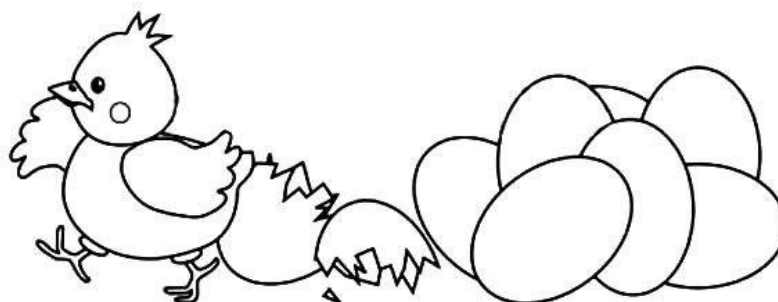

На птицефабрике цыплят выращивают в специальных корпусах, где поддерживается определенная температура воздуха, влажность, необходимое освещение, чтобы цыплята росли большими и здоровыми. Посмотри, как выглядит корпус:

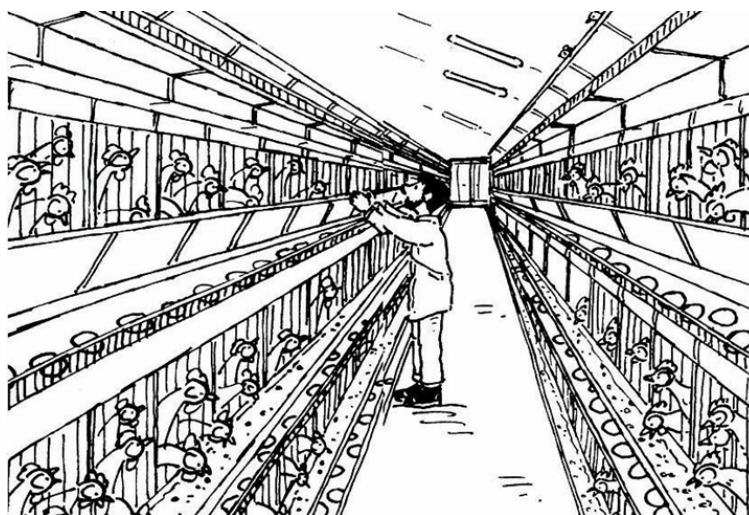

Поиграй с мной в игру
«Сосчитай 1-2-5»

1 яйцо- 2 яйца - 5 яиц
1 курица-...
1 петух -...
1 цыпленок -...
1 птицефабрика - ...
1 инкубатор - ...
1 птичница- ...
1 ветеринар-...

Отгадай загадку:

Вылез птенчик из скорлупки,
Просит зернышек и крупки.
Голосок пока что тонок.

Это желтенький... (*цыпленок*)

А как ты думаешь, чем кормят цыплят на птицефабрике? Сейчас и об этом тебе расскажу. На нашей птицефабрике есть собственный кормовой цех, т.е. это то место, где делают корм для цыплят. Корм делают из зерна с добавлением специальных витаминов.

Помоги цыпленку добраться до клетки.

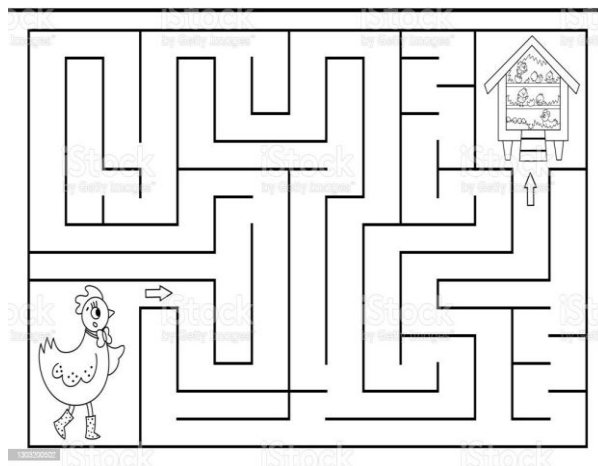

Молодец!

Дорогой друг, а ты знал, что весной наша птицефабрика продает маленьких цыплят для выращивания их в домашних условиях? Еще как продает! Вместе с цыплятами можно также купить корм для них.

Хочешь узнать, что еще производит наша птицефабрика? Я думаю, наверняка, твои родители об этом знают и с удовольствием тебе расскажут.

Обведи картинки с правильными ответами.

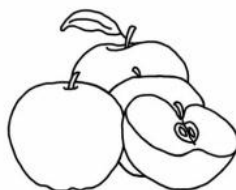

Ну, вот и подошла к концу наше маленькое путешествие по Плотниковской птицефабрике. Надеюсь, тебе понравилось, и ты узнал много интересного! У меня есть еще одно задание для тебя. Соедини стрелочками «Что сначала, что потом».

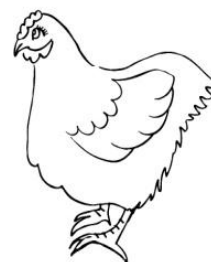
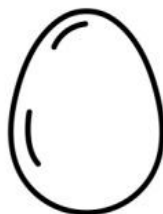

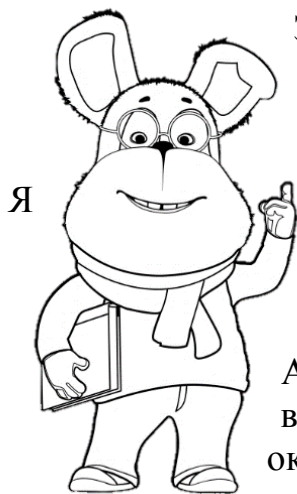

Здравствуй, мой любознательный друг.

Меня зовут Геннадий Барбоскин.

Напиши свое имя: _____

Я приглашаю тебя на экскурсию. Мы с тобой находимся на улице под названием «Школьная». Как ты думаешь, почему она так называется?

А для того чтобы узнать, правильно ли ты ответил на вопрос, отгадай загадку. И ты узнаешь, где мы сегодня окажемся.

Большой, просторный, светлый дом.

Ребят хороших много в нем.

Красиво пишут и читают.

Рисуют дети и считают.

Твой ответ: _____

Правильно, сегодня мы с тобой пойдем на экскурсию в школу.

Кстати, вот и она!

Но как нам туда попасть, ведь вокруг забор. Мой юный друг подскажи, что нужно сделать?

- громко крикнуть
- перелезть через забор
- нажать на кнопку на воротах

Молодец, на воротах есть кнопка **домофона**, именно она и поможет нам войти. Нажимаем!

Мы преодолели первое препятствие на пути к знаниям, открываем дверь и входим в школу.

Здравствуйте, Игорь Иванович. Это Игорь Иванович, наш охранник, он следит за безопасностью в школе, чтобы никто чужой не смог пробраться к нам и навредить.

Тебе не кажется, что стало как-то жарко? Давай пройдем в гардероб и снимем верхнюю одежду.

Найди лишнее!

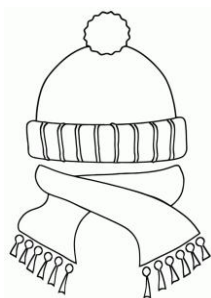

А сейчас, я тебе немного расскажу о нашей школе. Её построили в 2021 году. Ученики очень этого ждали и были очень рады её открытию.

Слушай, а что это за шум воды? Давай посмотрим!

А, это же наш бассейн в нем дети учатся плавать.

Обведи геометрическую фигуру, на которую похож наш бассейн.

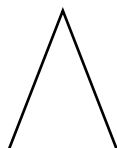
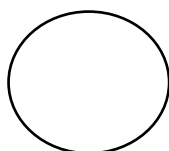

А ты умеешь плавать?

Какие принадлежности нужны для занятия плаванием? **Подчеркни!**

- Мячик
- Шапочка для плавания
- Кроссовки
- Полотенце
- Очки для плавания

Какой ты молодец, все знаешь!

А как ты думаешь, что это за женщина в белом халате?

Правильно, это медицинская сестра. Она следит за состоянием здоровья наших учеников.

Зачеркни все предметы, которые не нужны для работы врача!



Ой, я что-то проголодался, давай зайдём в нашу просторную столовую.
Как ты думаешь, кто работает в столовой?

Твой ответ: _____

Что в столовой делает повар?

Нарисуй, что больше всего ты любишь есть!

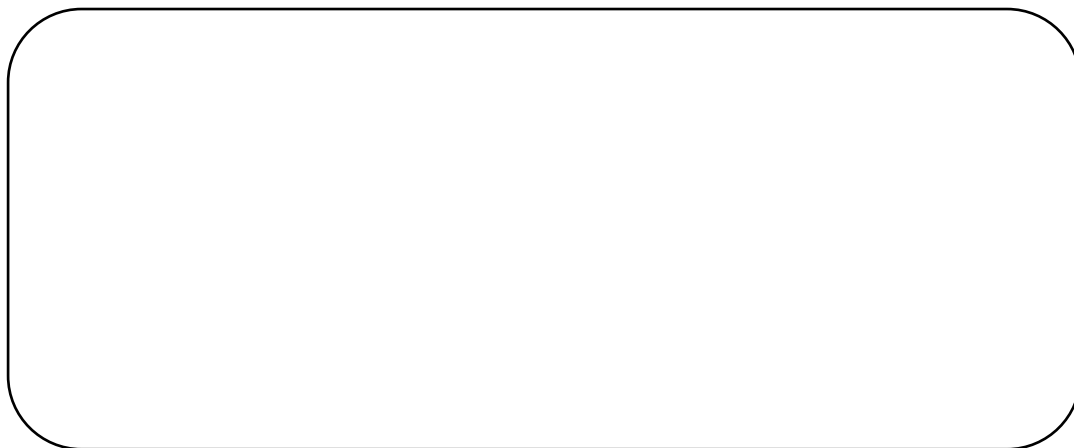

А что это за крики?

Это наша школьная баскетбольная команда, тренируется в спортивном зале!

Хочешь посмотреть?

Пойдем!

Посчитай, сколько баскетбольных колец в нашем зале! Ответ обведи!

2 10 8 5 9 6 4

Давай посмотрим, что у нас в другом крыле!

Какой интересный звук, как будто вдали разговаривает робот из кинофильма.

И мы не ошиблись, ведь прямо по курсу - кабинет робототехники.

Робот — **автоматическое устройство, созданное по принципу живого организма**. Робот самостоятельно осуществляет различные операции, обычно выполняемые человеком (либо животными).

Нарисуй, робота, которого ты бы хотел сконструировать!

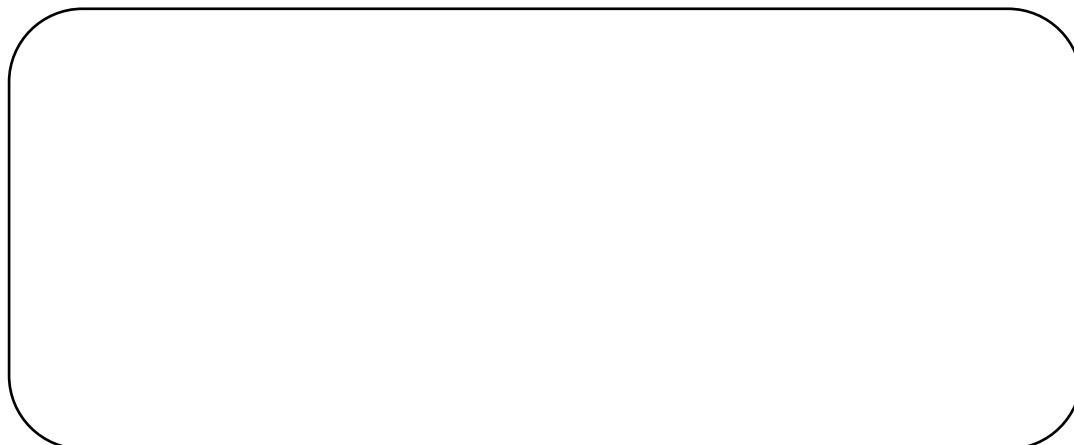

О, а вот и лестница на 2 этаж! Давай посмотрим, что же там находится?
Поднимайся!

Смотри, сколько в этом кабинете компьютеров.

Это наш компьютерный класс, здесь ребята изучают, как устроен компьютер и как им пользоваться.

А ты знаешь, что такое компьютер, и для чего он нужен? Расскажи!

Напиши, в клеточках какое животное относится к компьютеру!

--	--	--	--

Пойдем дальше!

А почему на двери табличка, веди себя тихо, не мешай чтению?

Это наша библиотека, здесь ученики могут подобрать для себя книгу и взять её домой, но для этого библиотекарь должен заполнить читательский билет.

Давай ему поможем!

Ф.И. класс _____

Адрес _____

Телефон _____

Смотри, а из окна библиотеки видна детская площадка, она построена для наших самых маленьких учеников. Пойдем, поиграем!

Что-то я устал. Мне уже хочется отдохнуть.

Давай продолжим нашу экскурсию завтра!

Экскурсия в школу

Часть 2



Здравствуй, мой любознательный друг! Ты немного отдохнул после нашего вчерашнего путешествия по школе?

Вспомни, что мы вчера видели! Подчеркни!

- Кабинет химии
- Бассейн
- Детскую площадку
- Кабинет русского языка и литературы
- Кабинет робототехники
- Библиотеку
- Спортивный зал
- Актный зал

Ты, наверное, уже понял, что сегодня нас ждет не менее увлекательная прогулка по школьным кабинетам!

Мне уже не терпится показать тебе всё!

Начнем мы с первого этажа.

Давай повернем направо от стойки охраны.

Откуда слышны эти звуки?

Это наша мастерская, кабинет для мальчиков. Здесь они учатся мастерить что-то своими руками и работать с древесиной и разными инструментами. Главный здесь Николай Николаевич, наш учитель технологии, давайте поздороваемся с ним.

Сегодня на уроке мальчики будут делать табурет.

Обведите чертеж табурета!

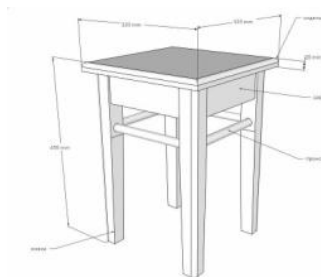
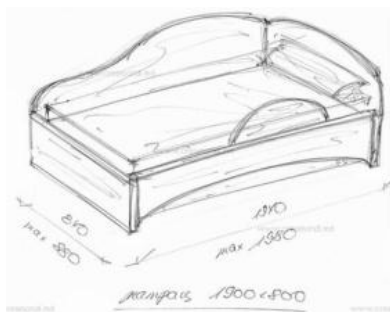

Как вы думаете, почему в том крыле так шумно?

Там находятся кабинеты начальных классов. Здесь на первом этаже учатся самые маленькие ученики.

Давай посчитаем, сколько кабинетов занимает начальная школа.

Свой ответ напиши!

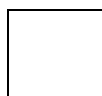

Кабинетов

А вот и лестница на второй этаж. Давай посмотрим, какие кабинеты находятся там.

Поднимаемся!

Прочитай, что написано на табличке!

Это кабинет русского языка и литературы. Здесь дети учатся правильно писать и читают умные и интересные книги.

Составь из этих букв слово и запиши его!

К А Ш Л О

--	--	--	--	--

А что это за кабинет и почему в нем так много линеек и ещё разных непонятных предметов у доски.

Это чертежные принадлежности, они нужны, чтобы чертить разные геометрические фигуры на доске.

Это кабинет математики.

Нарисуй геометрические фигуры:

Круг	Треугольник	Квадрат	Прямоугольник

Ой, я сейчас задохнусь, откуда этот едкий запах? Это, наверное, наши юные химики опять что-то нахимичили, пойдём спасать химическую лабораторию и кабинет химии.

Здравствуйте, Ирина Ивановна! Ирина Ивановна наш учитель химии, она расскажет тебе о разных веществах и их свойствах, но это будет, когда ты немного подрастешь.

Как называется стеклянный сосуд, в который наливают жидкие вещества для исследования? (Колба)

Твой ответ _____

Пойдем дальше, посмотри, а здесь ребята устроили настоящий рыцарский турнир. Это кабинет истории и обществознания.

Отметь все предметы необходимые рыцарю для сражения.

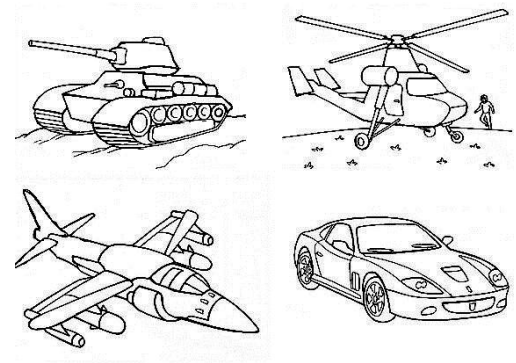

Пойдем в следующий кабинет. А почему на стене нарисован человек?
 Всё очень просто, здесь находится кабинет биологии. Здесь мы изучаем
 разные растения, бактерии и даже человека.

Назови части тела

человека.



А здесь находится кабинет физики. Здесь ты узнаешь о силе тока, плотности
 веществ, разных состояниях воды и многое другое.

Найди на картинках 3 состояния воды.

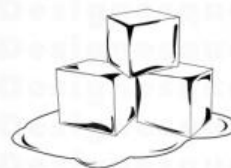

Посмотри, в этом кабинете очень много карт и даже есть глобус.

Да, здесь очень много географических карт, ведь это кабинет географии. Здесь ученики изучают разные страны, города и рельефы поверхности земли.
Обведи силуэт нашей страны и напиши её название.



Ой, а что это за шум?

Это работает швейная машина. Наши рукодельницы-девочки учатся шить разную одежду. Здесь в кабинете технологии для девочек находится всё необходимое для кройки и шитья.

Обведи прямой шов.



А почему из этого кабинета слышна веселая, но непонятная песня. Это кабинет иностранных языков, здесь дети учат разные языки, например, английский или немецкий.

А почему на этой двери написано не входить. Это учительская – кабинет для всех учителей.

А это кабинет самого важного человека в нашей школе, кабинет директора. **Директор** – это самый главный человек в школе, он следит за всем, что происходит в школе. Именно к нему приходят родители, чтобы записать ребенка в школу.

На этом, я предлагаю завершить нашу экскурсию.

А ты не забудь записаться в нашу школу!

Вот и закончились наши экскурсии, наша семья надеется, что тебе было интересно....

http://nyma-nyma.ru/multgeroi_multpersonaji/barboskiny